

3-A-konforme Membranventile

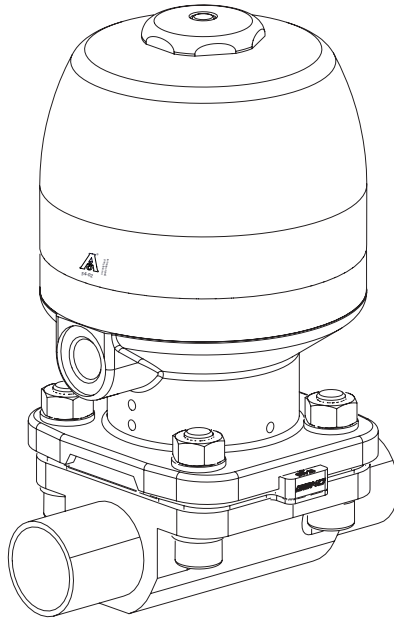

Hintergrundinformation:

Bei den 3-A-Standards handelt es sich um US-amerikanische Standards zur hygienegerechten Konstruktion.

Die Anfänge von 3-A reichen zurück bis in die 1920er Jahre. Im Jahre 2003 schließlich wurde die 3-A Sanitary Standards, Inc. als gemeinnützige Organisation gegründet. Derzeit gibt es über 70 aktive 3-A-Standards, unter anderem den Standard 54-02 für Membranventile. Diese Standards werden in den 3-A-Arbeitsgruppen unter anderem in Zusammenarbeit mit dem United States Public Health Service (USPHS), der United States Food and Drug Administration (USFDA) und dem United States Department of Agriculture (USDA) entwickelt.

Die zentrale Anschrift:

3-A Sanitary Standards, Inc., 6888 Elm Street, Suite 2D, McLean, VA 22101-3829, USA

Folgende Membranventile können entsprechend 3-A-Standard 54-02 ausgeliefert werden:

Membranventile mit manuellem Antrieb (**COP**: Produkte sind nur zum Autoklavieren geeignet):
GEMÜ 601, GEMÜ 602, GEMÜ 612, GEMÜ 673, GEMÜ 653, GEMÜ 654

Membranventile mit pneumatischem Antrieb (**CIP**):
GEMÜ 605, GEMÜ 625, GEMÜ 687, GEMÜ 650, GEMÜ 658, GEMÜ 660

Typenbezeichnung:

In der Typenbezeichnung bei Membranventilen mit 3A-Konformität befindet sich an der 30. Stelle ein **M**.

Beispiel: 650 25D17345E12T1 1507 **M**

3-A-konforme Membranventile

3-A-konforme Membranventile haben folgende Merkmale:

1. Leckagebohrungen

Im Zwischenstück des Antriebs befinden sich 4 Bohrungen mit einem Mindestdurchmesser von 2,4 mm an der tiefsten möglichen Stelle (1). Diese Bohrungen dienen als Leckagebohrungen bei Membranversagen.

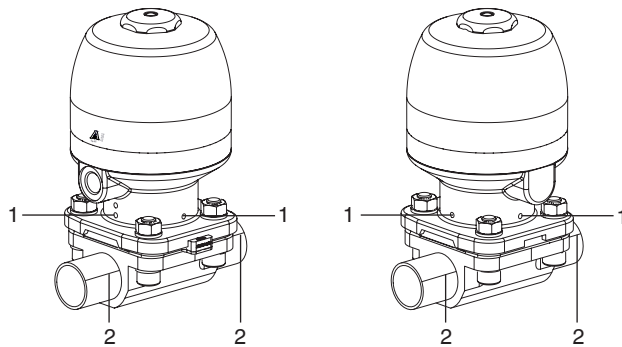

2. Markierungsstriche

Zur Kennzeichnung des richtigen Drainagewinkels sind Markierungsstriche am Ventilkörper angebracht (2).

Das Ventil muss bei Montage in horizontalen Leitungen so gedreht werden, dass der Markierungsstrich senkrecht nach oben zeigt (siehe Pfeile in Abbildung rechts):

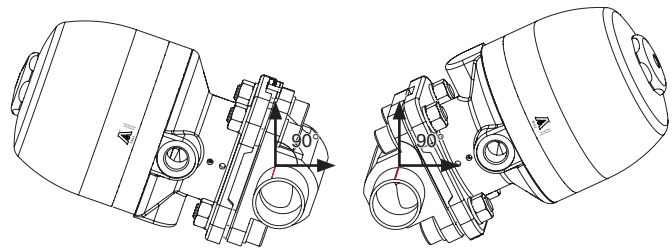

3. Drainagebohrungen

Es dürfen nur PTFE-Membranen mit den Codes 5A, 52 oder 5E verwendet werden. Im Stützrücken der Membran Code 5E befinden sich 4 Drainagebohrungen (3).

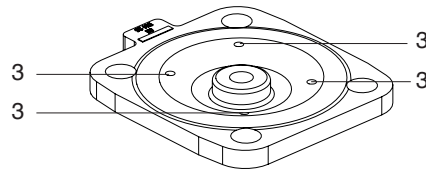

4. 3-A-Symbol

Das 3-A-Symbol mit der Angabe des verwendeten 3-A-Standards und dem Hinweis, nur FDA-konforme Schmierstoffe zu verwenden, befindet sich auf dem Zusatzschild oder direkt auf dem Antrieb.

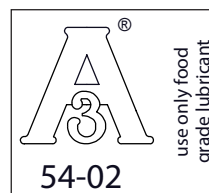

5. Dokumentation

Anstelle der Standard-Betriebsanleitung werden die Produkte mit einer Betriebsanleitung ausgeliefert, die Hinweise zur korrekten Montage und Bedienung im Sinne des 3-A-Standards 54-02 beinhalten.

3-A compliant diaphragm valves

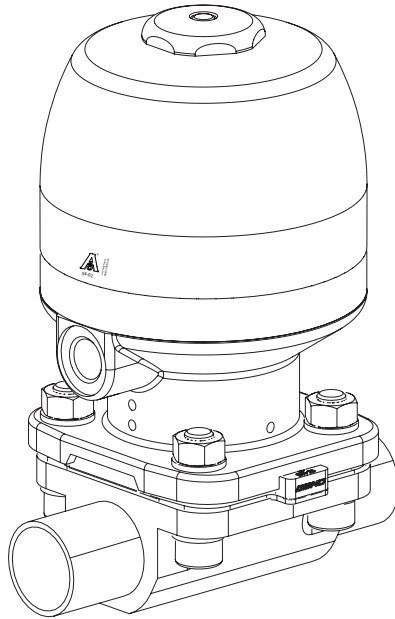

Background information:

The 3-A standards are USA standards for hygienic construction.

These 3-A standards have their origins back in the 1920s. In 2003, 3-A Sanitary Standards, Inc. was founded as a non-profit organisation. There are currently over 70 active 3-A standards, including standard 54-02 for diaphragm valves. These standards are developed by the 3-A work groups in collaboration with, among other bodies, the United States Public Health Service (USPHS), the United States Food and Drug Administration (USFDA) and the United States Department of Agriculture (USDA).

Main postal address:

3-A Sanitary Standards, Inc., 6888 Elm Street, Suite 2D, McLean, VA 22101-3829, USA

The following diaphragm valves can be supplied in accordance with 3-A standard 54-02:

Diaphragm valves with manual operator (**COP**: products are only suitable for autoclaving):
GEMÜ 601, GEMÜ 602, GEMÜ 612, GEMÜ 673, GEMÜ 653, GEMÜ 654

Diaphragm valves with pneumatic actuator (**CIP**):
GEMÜ 605, GEMÜ 625, GEMÜ 687, GEMÜ 650, GEMÜ 658, GEMÜ 660

Product type designation:

For diaphragm valves that comply with 3A, the 30th character of the product type designation is the letter **M**.

Example: 650 25D17345E12T1 1507 **M**

3-A compliant diaphragm valves

3-A compliant diaphragm valves have the following features:

1. Leak detection holes

In the actuator distance piece, there are four holes with a minimum diameter of 2.4 mm at the lowest possible point (1). These holes serve as leak detection holes if the diaphragm fails.

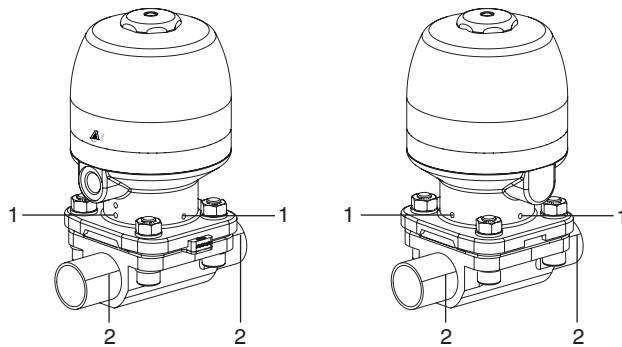

2. Line markings

To mark the correct draining angle, line markings are made on the valve body (2). When fitted in horizontal lines, the valve must be turned in such a way that the line marking is pointing vertically upwards (see arrows in the drawing on the right):

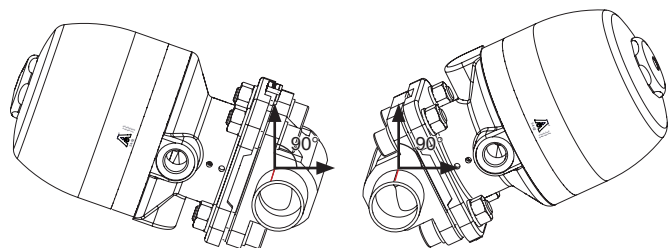

3. Draining holes

Only PTFE diaphragms with codes 5A, 52 or 5E may be used.

There are four draining holes in the supporting back of the diaphragm code 5E (3).

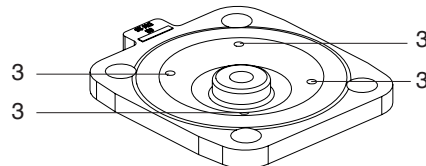

4. 3-A symbol

The 3-A symbol, along with details of the 3-A standard used and the instruction to use only FDA compliant lubricants, can be found on the additional plate or the actuator itself.

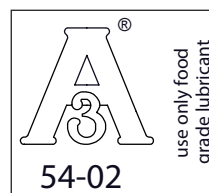

5. Documentation

Instead of the standard operating instructions, the products are supplied with operating instructions that contain information regarding correct installation and operation, as per 3-A standard 54-02.

