

Клапан с наклонным шпинделем, металлический

Конструкция

2/2-ходовой клапан GEMÜ 550 с внешним управлением оснащен встроенным, требующим минимального обслуживания, поршневым приводом. Уплотнение шпинделя клапана осуществляется самоуплотняющейся сальниковой набивкой, благодаря чему обеспечивается не требующее обслуживания и надежное уплотнение шпинделя клапана на протяжении длительного срока эксплуатации. Счищающее кольцо перед сальниковой набивкой дополнительно защищает её от загрязнения и повреждения.

Характеристики

- Применение для нейтральных, агрессивных*, жидких и газообразных рабочих сред
- Существенное сокращение монтажной длины и возможность демонтажа в радиальном направлении благодаря корпусу с наружной резьбой
- Исполнение всех соприкасающихся с рабочей средой деталей может согласовываться для каждого конкретного применения
- Более высокие температуры среды
- Исполнение ATEX - по запросу

Преимущества

- Привод из нержавеющей стали, агрессивная окружающая среда, легко чистится
- Различные виды соединения
- Высокая пропускная способность
- Малая масса
- Для функции управления NC (нормально закрытый), оптический индикатор положения поставляется серийно, а для функций управления NO (нормально открытый) и DA (управление в двух направлениях), по запросу
- Принадлежности:
 - электрические датчики положения
 - прибор включения клапана
 - электропневматические регуляторы положения / процессные регуляторы
 - ограничитель хода
- Подходит для использования в пищевой промышленности согласно Директиве ЕС 1935/2004
- В стандартной комплектации сальниковая набивка пригодна для использования в вакууме до 20 мбар (а)

*см. указания по рабочей среде на стр. 2

Вид в разрезе

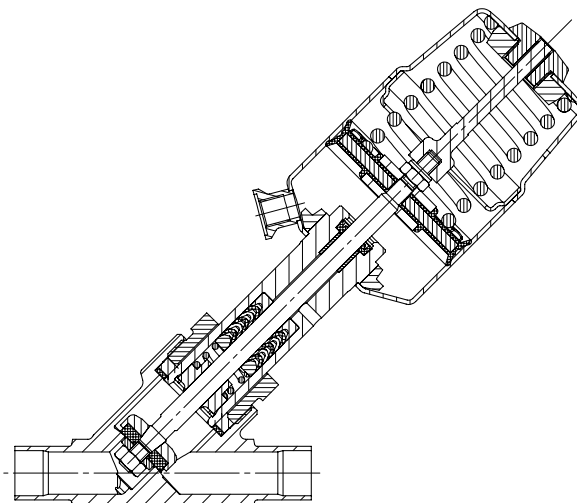

Привод 0 и 1



Привод 2 и 5

Технические характеристики

Рабочая среда

Агрессивные, нейтральные, газообразные и жидкие вещества, не оказывающие отрицательного воздействия на физические и химические свойства материалов соответствующих корпусов и уплотнителей.

Макс. доп. давление рабочей среды см. в таблице

Температура среды от -10 °C до +180 °C

Макс. доп. вязкость 600 мм²/с

Другие исполнения для более низкой / высокой температуры и для более высокой вязкости по запросу.

Условия окружающей среды

Максимальная температура окружающей среды 60 °C

Управляющая среда

Нейтральные газы

Макс. управляющее давление: 8 бар

Макс. доп. температура управляющей среды: 60 °C

Данные привода

Размер привода	Объем заполнения	Диаметр поршня
0G1, 0M1	0,006 дм ³	28 mm
1G1, 1M1	0,025 дм ³	42 mm
2G1, 2M1	0,084 дм ³	60 mm
3G1, 3M1	0,245 дм ³	80 mm
4G1	0,437 дм ³	100 mm
5G1	0,798 дм ³	130 mm

Максимально допустимая степень утечки седлового уплотнения

Уплотнение седла	Стандарт	Метод испытания	Класс утечки	Испытательная среда
PTFE	DIN EN 12266-1	P12	A	Воздух

Макс. рабочее давление [бар]

Размер привода	DN 6	DN 8	DN 10	DN 15	DN 20	DN 25	DN 32	DN 40	DN 50	DN 65	DN 80
Ф.упр. 1 Нормально закрытый пружиной (NC) / Направление потока: под седлом											
0G1	10,0	10,0	10,0	10,0	-	-	-	-	-	-	-
1G1	-	10,0	10,0	10,0	6,0	3,5	-	-	-	-	-
2G1	-	-	22,0	22,0	12,0	7,0	4,0	2,5	-	-	-
3G1	-	-	-	-	25,0	16,0	10,0	6,0	3,0	-	-
4G1	-	-	-	-	-	25,0	18,0	12,0	7,0	-	-
5G1	-	-	-	-	-	-	25,0	20,0	15,0	10,0	7,0
Ф.упр. 1 Нормально закрытый пружиной (NC) / Направление потока: над седлом											
0M1	10,0	10,0	10,0	10,0	-	-	-	-	-	-	-
1M1	-	10,0	10,0	10,0	10,0	10,0	-	-	-	-	-
2M1	-	-	-	10,0	10,0	10,0	10,0	8,0	5,0	-	-
3M1	-	-	-	-	10,0	10,0	10,0	10,0	10,0	-	-
Ф.упр. 2 Правильно открытый пружиной (NO) / Ф.упр. 3 Управление в двух направлениях (DA) / Направление потока: под седлом											
0G	20,0	20,0	20,0	20,0	-	-	-	-	-	-	-
1G	-	25,0	25,0	25,0	17,0	11,0	-	-	-	-	-
2G	-	-	-	25,0	25,0	24,0	15,0	8,0	-	-	-
3G	-	-	-	-	25,0	25,0	25,0	19,0	12,0	-	-
4G	-	-	-	-	-	-	25,0	25,0	22,0	-	-
5G	-	-	-	-	-	-	25,0	25,0	25,0	25,0	18,0

Все значения давления приведены в барах – избыточное давление. При обтекании клапана с головкой (M) в жидких средах существует опасность гидроударов! При макс. рабочем давлении необходимо соблюдать соотношение давления/температуры (см. таблицу стр.3).

Технические характеристики

Управляющее давление [бар]

Ф.упр. 1 Нормально закрытый пружиной (NC) / Направление потока: под седлом

Размер привода

1G1, 2G1, 3G1, 4G1

4 - 8

0G1, 5G1

5 - 8

Ф.упр. 1 Нормально закрытый пружиной (NC) / Направление потока: над седлом

0M1, 1M1, 2M1, 3M1

Макс. 7 бар

Более высокие значения управляющего давления по запросу.

Ф.упр. 2 Правильно открытый пружиной (NO) / Ф.упр. 3 Управление в двух направлениях (DA) / Направление потока: под седлом

Значения см. диаграмму см. стр. 5

Пропускная способность K_v [м³/ч]

	DN 6	DN 8	DN 10	DN 15	DN 20	DN 25	DN 32	DN 40	DN 50	DN 65	DN 80
Патрубок под сварку, DIN 11850	1,6	1,8	2,4	2,4	-	-	-	-	-	-	-
Патрубок под сварку, DIN 11866	-	2,2	4,5	5,5	11,7	20,5	33,0	51,0	61,0	110,0	117,0
Резьбовая муфта, DIN ISO 228	-	-	4,5	5,4	10,0	15,2	23,0	41,0	68,0	95,0	130,0

K_v -значения определены согласно нормам DIN EN 60534. K_v -значения определены при управляющей функции 1 (NC) и наибольшем размере привода. K_v -значения могут отличаться в зависимости от конфигурации конструкции (к примеру, от разновидности подсоединения или материала корпуса клапана).

Соотношение давления / температуры для седельных клапанов с наклонным шпинделем

Код соединения	Код материала	Значения допустимого рабочего давления в бар при значении температуры в °C*					
		RT	100	150	200	250	300
1, 9, 17, 37, 60, 63, 3C, 3D	37	25,0	23,8	21,4	18,9	17,5	16,1
0, 16, 17, 18, 37, 59, 60, 65	34	25,0	24,5	22,4	20,3	18,2	16,1
13 (DN 15 - DN 50)	34	25,0	23,6	21,5	19,8	18,6	17,2
80, 88 (DN 15 - DN 40)	34	25,0	21,2	19,3**	-	-	-
80, 88 (DN 50 - DN 80)	34	16,0	16,0	16,0**	-	-	-
82 (DN 15 - DN 32)	34	25,0	21,2	19,3**	-	-	-
82 (DN 40 - DN 65)	34	16,0	16,0	16,0**	-	-	-
86 (DN 15 - DN 40)	34	25,0	21,2	19,3**	-	-	-
86 (DN 50 - DN 65)	34	16,0	16,0	16,0**	-	-	-
10 (DN 15 - DN 50)	37	25,0	25,0	22,7	21,0	19,8	18,5
47 (DN 15 - DN 50)	34	15,9	13,3	12,0	11,1	10,2	9,7
0, 16, 17, 18, 59, 60	40	25,0	20,6	18,7	17,1	15,8	14,8
17, 59, 60	C2	25,0	21,2	19,3	17,9	16,8	15,9

* Арматуру можно использовать при температуре до - 10°C

** макс. температуры 140 °C

RT = комнатная температур

Все значения давления приведены в бар – избыточное давление.

Воздуховыпускное отверстие в приводе

Пневматический привод оснащён отверстием для выпуска воздуха управляющей среды, которое находится сбоку на приводе (при исполняющей функции привода «нормально закрыт пружиной»).

В определённых случаях (н-р в пищевой промышленности) через это отверстие возможно попадание загрязнённой воды или чистящих средств в привод и нарушение функционирования привода.

Для таких случаев предусмотрено особое исполнение отверстия для выпуска воздуха – с обратным клапаном, который предотвращает нарушения функций привода. Боковое отверстие для выпуска воздуха при этом будет закрыто.

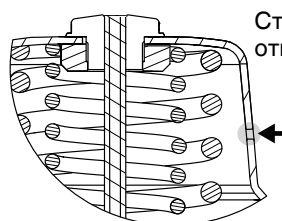

Стандартное воздуховыпускное отверстие

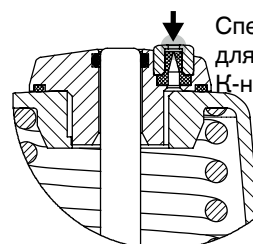

Специальное исполнение для выпуска воздуха
К-номер 6996

Характеристики рабочего/управляющего давления
Направление потока: с головкой/функция управления 1: Нормально закрытый пружиной (NC)

Размер привода 0M1

мин. управляющее давление в зависимости от рабочего давления

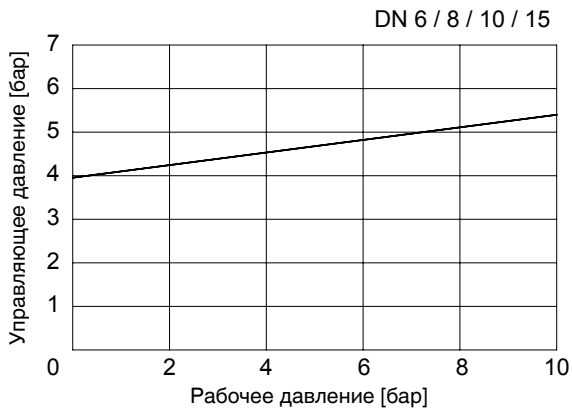

Размер привода 1M1

мин. управляющее давление в зависимости от рабочего давления

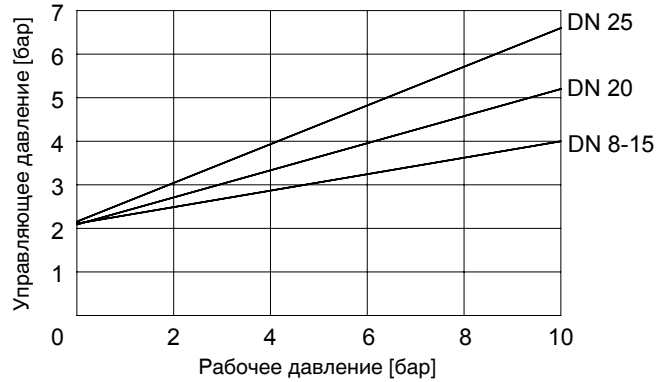

Размер привода 2M1

мин. управляющее давление в зависимости от рабочего давления

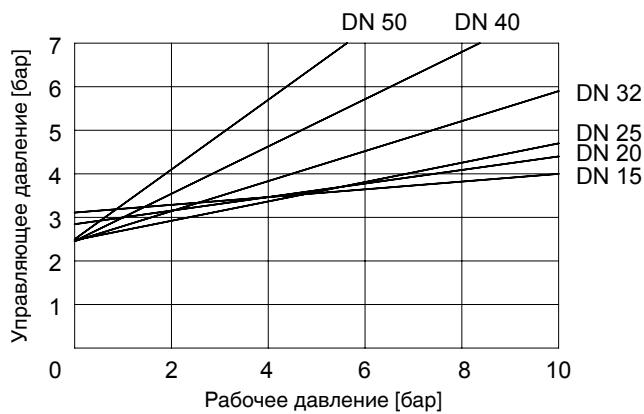

Размер привода 3M1

мин. управляющее давление в зависимости от рабочего давления

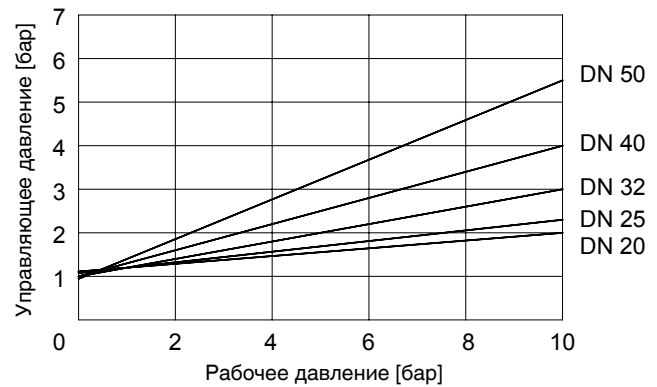

Характеристики рабочего/управляющего давления
Ф.упр. 2 нормально открытый пружиной (NO) / Ф.упр. 3 Управление в двух направлениях (DA)
Направление потока по головке

Размер привода 0G1

мин. управляющее давление в зависимости от рабочего давления

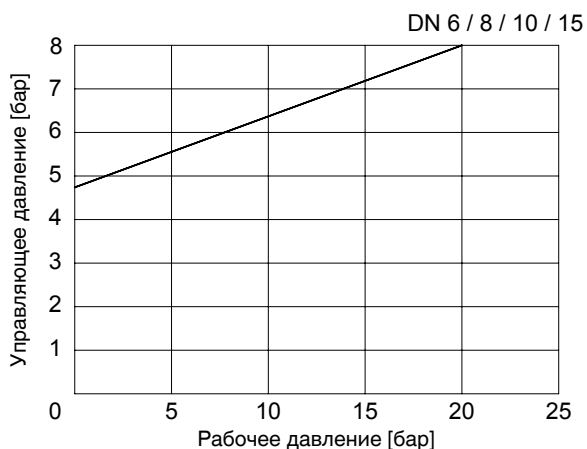

Размер привода 1G1

мин. управляющее давление в зависимости от рабочего давления

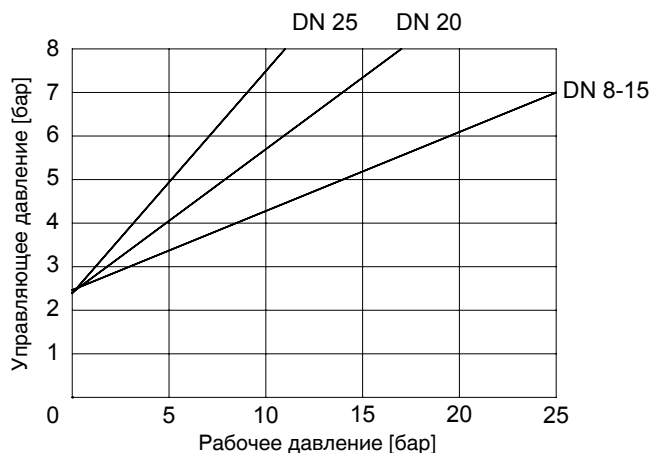

Размер привода 2G1

мин. управляющее давление в зависимости от рабочего давления

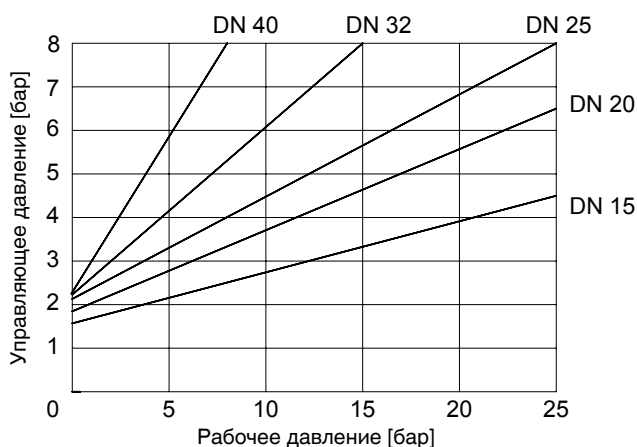

Размер привода 3G1

мин. управляющее давление в зависимости от рабочего давления

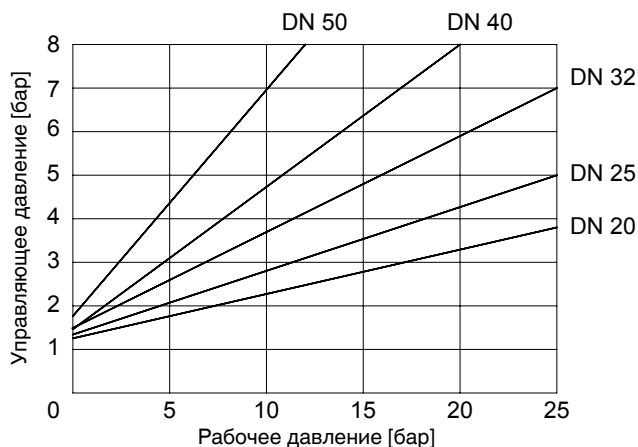

Размер привода 4G1

мин. управляющее давление в зависимости от рабочего давления

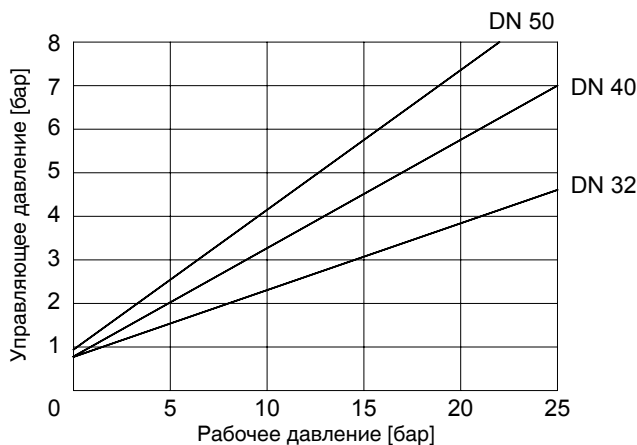

Размер привода 5G1

мин. управляющее давление в зависимости от рабочего давления

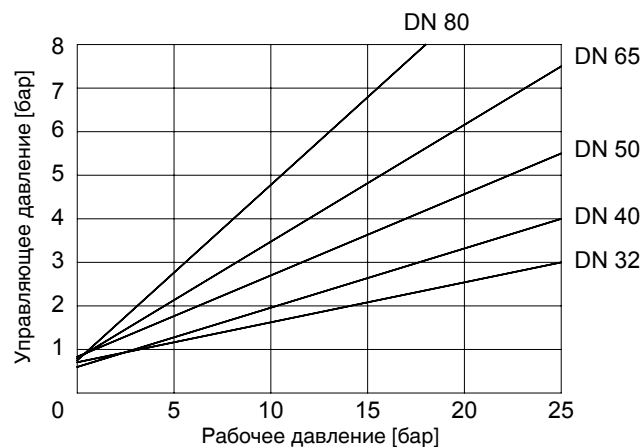

Данные для заказа

Форма корпуса	Код
Проходной корпус	D
Угловой корпус только из материала код 37 (DN 15 - 50)	E

Седельное уплотнение	Код
PTFE	5
PTFE, усиленный стекловолокном	5G
PTFE, USP Class VI	5P

Вид соединения	Код
Патрубок под сварку	
Патрубок DIN	0
Патрубок EN 10357 серия B	16
Патрубок EN 10357 серия A (ранее DIN 11850 серия 2) / DIN 11866 серия A	17
Патрубок DIN 11850 серия 3	18
Патрубок SMS 3008	37
Патрубок ASME BPE	59
Патрубок ISO 1127 / EN 10357 серия C / DIN 11866 серия B	60
Патрубок ANSI/ASME B36.19M Sch No 10s	63
Патрубок ANSI/ASME B36.19M Sch No 40s	65
Резьбовое соединение	
Резьбовая муфта DIN ISO 228	1
Резьбовая муфта BS 21 Rc	
Монтажная длина DIN 3202-4 серия M8	3C
Резьбовой патрубок DIN ISO 228	9
Резьбовая муфта NPT	
Монтажная длина DIN 3202-4 серия M8	3D
Фланец	
Фланец EN 1092/PN25/форма B, Монтажная длина EN 558, ряд 1	10
Фланец EN 1092 / PN25 / форма B, Монтажная длина - см. размеры корпуса	13
Фланец ANSI Class 125/150 RF, Монтажная длина - см. размеры корпуса	47
Патрубок под хомут	
Хомут ASME BPE для трубы ASME BPE, Монтажная длина ASME BPE	80
Хомут DIN 32676 серия B для трубы EN ISO 1127, Монтажная длина EN 558, серия 1	82
Хомут DIN 32676 серия A для трубы DIN 11850, Монтажная длина EN 558, серия 1	86
Хомут ASME BPE для трубы ASME BPE, Монтажная длина EN 558, серия 1	88

Функция управления	Код
Правильно закрытый пружиной (NC)	1
Правильно открытый пружиной (NO)	2
Управление в двух направлениях (DA)	3

Размер привода	Код
Привод 0 Поршень ø 28 mm	0
Привод 1 Поршень ø 42 mm	1
Привод 2 Поршень ø 60 mm	2
Привод 3 Поршень ø 80 mm	3
Привод 4 Поршень ø 100 mm	4
Привод 5 Поршень ø 130 mm	5

Направление потока	Код
под седло	G*
над седлом	M**

** только с управляющей функцией NC

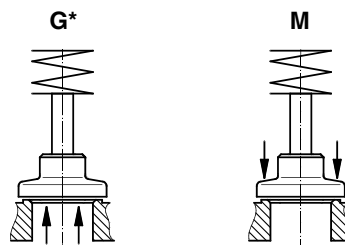

* Предпочтительное направление потока при сжимаемых жидких средах во избежание «гидравлического удара»

Материал корпуса клапана	Код
1.4435 (ASTM A 351 CF3M ≅ 316L), точное литье	34
1.4408, точное литье	37
1.4435 (316 L), Штампованный корпус	40
1.4435, точное литье	C2*
Материал, равноценный 316L	

* При исполнении материала корпуса код C2 необходимо указать качество обработки поверхности из раздела «К-номер».

Пружинный блок	Код
Стандартный	1

остальные данные для заказа см. стр. 7

Данные для заказа

Модель	Код
Температура среды от -10 до 210 °С (Только с уплотнениями код 5G и 10)	2023
Специальное исполнение воздуховыпускного отверстия	6996
Все специальные исполнения только по запросу с завода.	
Качество обработки поверхности корпуса клапана материал код C2	
Ra ≤ 0,6 мкм (25 мкдюйм) для соприкасающихся со средой поверхностей, согласно ASME BPE SF2 + SF3, внутри механическая полировка	1903
Ra ≤ 0,8 мкм (30 мкдюйм) для соприкасающихся со средой поверхностей, согласно DIN 11866 H3, внутри механическая полировка	1904
Ra ≤ 0,4 мкм (15 мкдюйм) для соприкасающихся со средой поверхностей, согласно DIN 11866 H4, ASME BPE SF1, внутри механическая полировка	1909
Ra ≤ 0,6 мкм для соприкасающихся со средой поверхностей, согласно ASME BPE SF6, электролитическая полировка внутри/снаружи	1953
Ra ≤ 0,8 мкм для соприкасающихся со средой поверхностей, согласно DIN 11866 HE3, электролитическая полировка внутри/снаружи	1954
Ra ≤ 0,4 мкм для соприкасающихся со средой поверхностей, согласно DIN 11866 HE4/ASME BPE SF5, электролитическая полировка внутри/снаружи	1959

Пример заказа	550	15	D	1	37	5	1	1	G	1	-
Тип	550										
Номинальный размер		15									
Форма корпуса (код)			D								
Вид соединения (код)				1							
Материал корпуса клапана (код)					37						
Седельное уплотнение (код)						5					
Функция управления (код)							1				
Размер привода (код)								1			
Направление потока (код)									G		
Пружинный блок (код)										1	
Модель (код)											-

Версия для контакта с пищевыми продуктами

Для контакта с пищевыми продуктами нужно заказать следующие варианты:

Уплотнение седла: код 5, 5G

Материал корпуса клапана: код 34, 37, 40, C2

Размеры привода [мм]

Размеры привода

Размер привода	ØB	M	H max*	G	A2
0	32	M 12x1	6	M5	35,4
1	46	M 16x1	12	G 1/8	53,0
2	63	M 16x1	22	G 1/8	-
3	84	M 16x1	28	G 1/4	-
4	104	M 22x1,5	32	G 1/4	-
5	135	M 22x1,5	41	G 1/4	-

H макс.*: зависит от номинального диаметра

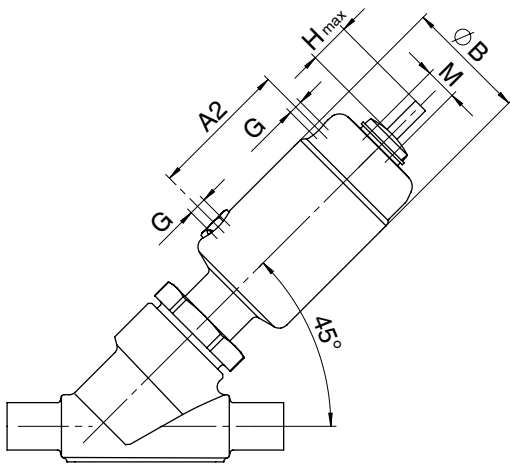

Размер привода 0, 1

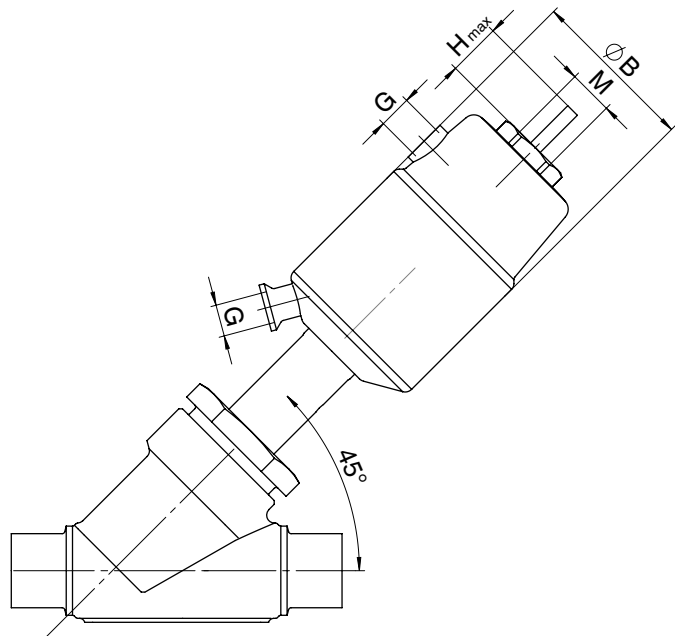

Размер привода 2 - 5

Монтажные размеры для полнопроходного корпуса [mm]

Монтажные размеры / вес привода (без корпуса) [кг]

DN	SW1	G	Размер привода 0		Размер привода 1		Размер привода 2		Размер привода 3		Размер привода 4		Размер привода 5	
			CT/LA	Масса	CT/LA	Масса	CT/LA	Масса	CT/LA	Масса	CT/LA	Масса	CT/LA	Масса
6	24	-	91	0,24	-	-	-	-	-	-	-	-	-	-
8	24	-	91	0,24	-	-	-	-	-	-	-	-	-	-
10	24	-	91	0,24	-	-	-	-	-	-	-	-	-	-
15	24	-	91	0,24	-	-	-	-	-	-	-	-	-	-
8	36	-	-	-	134	0,62	171	0,90	-	-	-	-	-	-
10	36	-	-	-	134	0,62	171	0,90	-	-	-	-	-	-
15	36	M 34x1,5	-	-	137	0,66	174	0,97	-	-	-	-	-	-
20	41	M 40x1,5	-	-	143	0,73	180	1,00	198	1,7	-	-	-	-
25	46	M 45x1,5	-	-	-	-	184	1,10	202	1,8	235	3,2	-	-
32	55	M 52x1,5	-	-	-	-	192	1,30	210	2,0	243	3,4	269	6,5
40	60	M 60x2,0	-	-	-	-	187	1,60	215	2,1	248	3,5	274	6,6
50	55	M 72x2,0	-	-	-	-	-	-	223	2,3	256	3,7	282	6,8
65	75	M 90x2,0	-	-	-	-	-	-	-	-	-	-	295	7,4
80	75	M 105x2,0	-	-	-	-	-	-	-	-	-	-	312	8,1

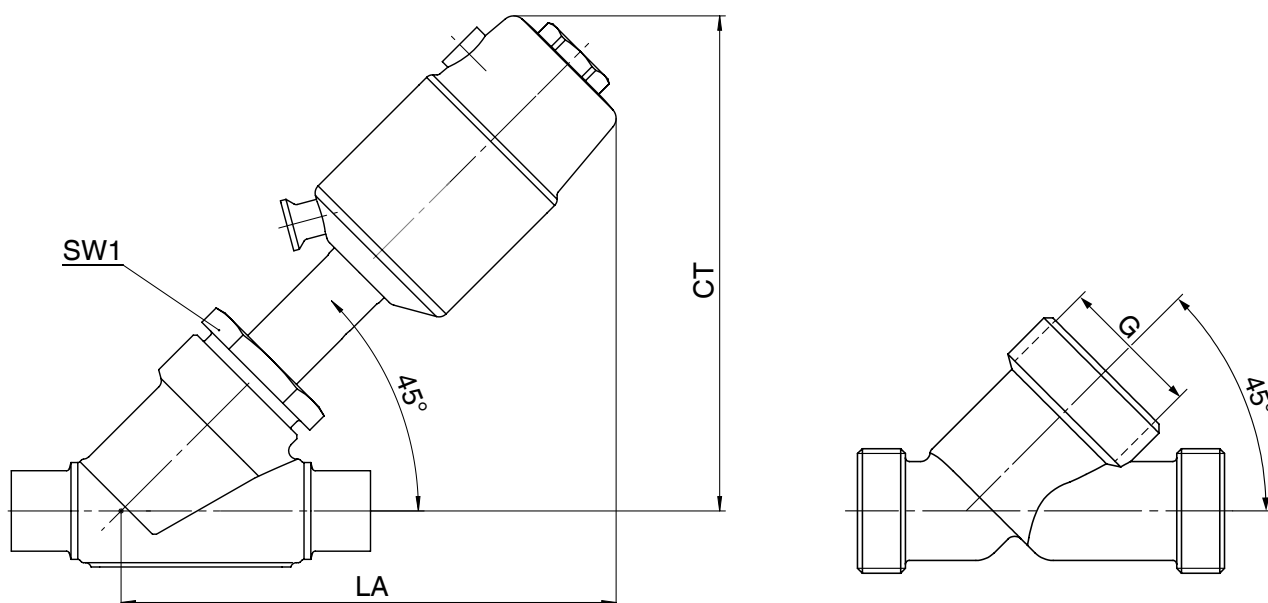

Указанные размеры относятся к приводу с управляющей функцией 1 (Нормально закрыт пружиной NC),
При управляющей функции 2 (нормально открыт пружиной NO) размеры привода меньше.

Монтажные размеры для углового корпуса [mm]

Монтажные размеры / вес привода (без корпуса) [кг]

DN	SW1	G	Размер привода 1		Размер привода 2		Размер привода 3		Размер привода 4		Размер привода 5	
			СТ	Масса	СТ	Масса	СТ	Масса	СТ	Масса	СТ	Масса
15	36	M 34x1,5	149	0,66	195	0,97	-	-	-	-	-	-
20	41	M 40x1,5	152	0,73	198	1,00	214	1,7	-	-	-	-
25	46	M 45x1,5	-	-	202	1,10	218	1,8	256	3,2	-	-
32	55	M 52x1,5	-	-	205	1,30	221	2,0	259	3,4	286	6,5
40	60	M 60x2,0	-	-	-	-	226	2,1	264	3,5	291	6,6
50	55	M 72x2,0	-	-	-	-	233	2,3	271	3,7	298	6,8

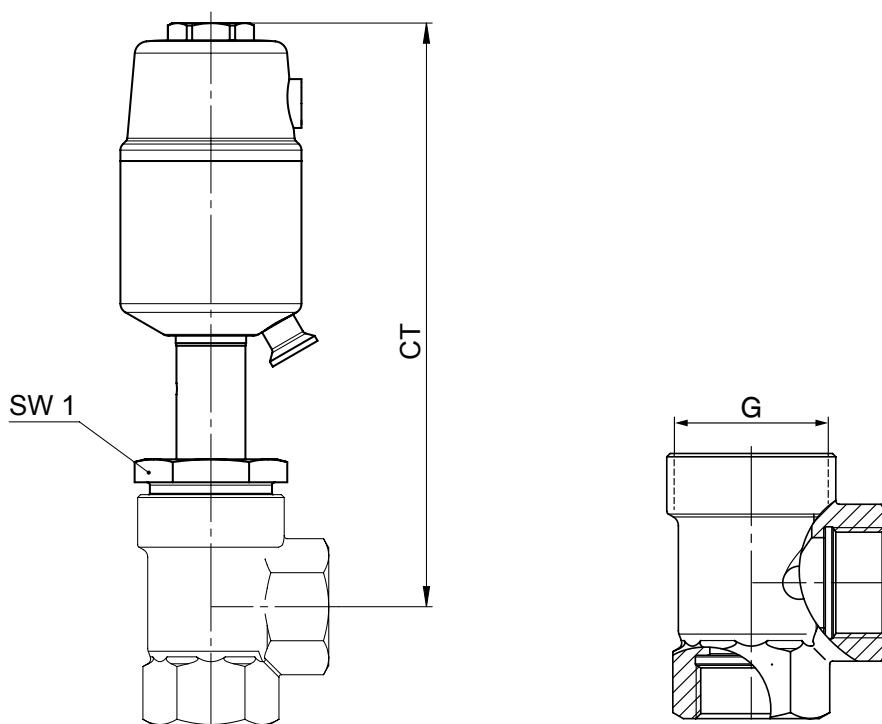

Указанные размеры относятся к приводу с управляющей функцией 1 (Нормально закрыт пружиной NC),
При управляющей функции 2 (нормально открыт пружиной NO) размеры привода меньше.

Размеры корпуса [мм]

Размеры корпуса под сварку, код соединения 0, 16, 17, 18, 37, 60
Материал корпуса клапана 1.4435 (код 34), 1.4408 (код 37)

		Код соединения															
		Материал Код 34		Материал Код 37		0		16		17		18		37		60	
DN	L	LB	L	LB	ø d	s	ø d	s	ø d	s	ø d	s	ø d	s	ø d	s	
10	105	35,5	-	-	-	-	12	1,0	13	1,5	14	2,0	-	-	17,2	1,6	
15	105	35,5	100	33	18	1,5	18	1,0	19	1,5	20	2,0	-	-	21,3	1,6	
20	120	39,0	108	33	22	1,5	22	1,0	23	1,5	24	2,0	-	-	26,9	1,6	
25	125	38,5	112	32	28	1,5	28	1,0	29	1,5	30	2,0	25,0	1,2	33,7	2,0	
32	155	48,0	137	39	-	-	34	1,0	35	1,5	36	2,0	-	-	42,4	2,0	
40	160	47,0	146	40	40	1,5	40	1,0	41	1,5	42	2,0	38,0	1,2	48,3	2,0	
50	180	48,0	160	38	52	1,5	52	1,0	53	1,5	54	2,0	51,0	1,2	60,3	2,0	
65	-	-	290	96	-	-	-	-	70	2,0	-	-	63,5	1,6	76,1	2,0	
80	-	-	310	95	-	-	-	-	85	2,0	-	-	76,1	1,6	88,9	2,3	

Материалы см. обзорную таблицу стр. 16/17

Размеры корпуса под сварку, код соединения 59, 63, 65
Материал корпуса клапана 1.4435 (код 34), 1.4408 (код 37)

		Код соединения									
		Материал Код 34		Материал Код 37		59		63		65	
DN	L	LB	L	LB	ø d	s	ø d	s	ø d	s	
10	105	35,5	-	-	-	-	-	-	-	-	
15	105	35,5	100	33	12,70	1,65	21,3	2,11	21,3	2,77	
20	120	39,0	108	33	19,05	1,65	26,7	2,11	26,7	2,87	
25	125	38,5	112	32	25,40	1,65	33,4	2,75	33,4	3,88	
32	155	48,0	137	39	-	-	-	-	42,4	3,56	
40	160	47,0	146	40	38,10	1,65	48,3	2,77	48,3	3,68	
50	180	48,0	160	38	50,80	1,65	60,3	2,77	60,3	3,91	
65	-	-	290	96	63,50	1,65	73,0	3,05	-	-	
80	-	-	310	95	76,20	1,65	88,9	3,05	-	-	

Материалы см. обзорную таблицу стр. 16/17

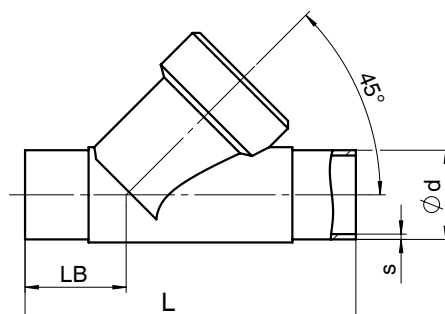

Размеры корпуса [мм]

Патрубки под сварку, код соединения 0, 16, 17, 18, 59, 60
Материал корпуса клапана, штампованный корпус (код 40)

			Код соединения											
			0		16		17		18		59		60	
DN	L	LB	ø d	s	ø d	s	ø d	s	ø d	s	ø d	s	ø d	s
6*	80	26,5	8	1,0	-	-	-	-	-	-	-	-	-	-
8*	80	26,5	10	1,0	-	-	-	-	-	-	-	-	13,5	1,6
10*	80	26,5	-	-	12	1,0	13	1,5	14	2,0	9,53	0,89	-	-
15*	80	26,5	-	-	-	-	-	-	-	-	12,70	1,65	-	-

* только с размером привода 0

Патрубки под сварку, код соединения 17, 59, 60
Материал корпуса клапана, 1.4435 (код C2)

			Код соединения					
			17		60		59	
DN	L	LB	ø d	s	ø d	s	ø d	s
8	105*	35,5*	-	-	13,5	1,6	-	-
10	105	35,5	13	1,5	17,2	1,6	-	-
15	105	35,5	19	1,5	21,3	1,6	12,70	1,65
20	120	39,0	23	1,5	26,9	1,6	19,05	1,65
25	125	39,5	29	1,5	33,7	2,0	25,40	1,65
32	155	48,0	35	1,5	42,4	2,0	-	-
40	160	47,0	41	1,5	48,3	2,0	38,10	1,65
50	180	48,0	53	1,5	60,3	2,0	50,80	1,65
65	290	96,0	70	2,0	76,1	2,0	63,50	1,65
80	310	95,0	85	2,0	88,9	2,3	76,20	1,65

* Код соединения 1A: L = 100, LB = 33,5

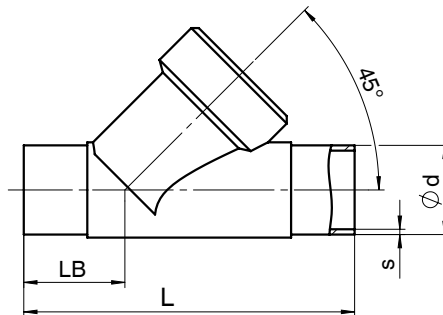

Размеры корпуса [мм]

Резьбовая муфта DIN, код соединения 1 Материал корпуса клапана 1.4408 (код 37)

DN	L	LB	R	t	SW2	
8*	65	19,0	G 1/4	12,0	17	6-гр
10*	65	19,0	G 3/8	12,0	24	6-гр
15*	65	19,0	G 1/2	11,4	24	6-гр
10	65	16,5	G 3/8	11,4	27	6-гр
15	65	16,5	G 1/2	15,0	27	6-гр
20	75	17,5	G 3/4	16,3	32	6-гр
25	90	24,0	G 1	19,1	41	6-гр
32	110	33,0	G 1 1/4	21,4	50	8-гр
40	120	30,0	G 1 1/2	21,4	55	8-гр
50	150	40,0	G 2	25,7	70	8-гр
65	190	46,0	G 2 1/2	30,2	85	8-гр
80	220	50,0	G 3	33,3	100	8-гр

* только с размером привода 0

Резьбовая муфта NPT, BS 21 Rc, код соединения 3C, 3D Материал корпуса клапана 1.4408 (код 37)

DN	L	LB	SW2	Код соединения				
				3C		3D		
				R	t	R	t	
8*	65	19,0	17	6-гран.	-	-	1/4" NPT	10,1
10*	65	27,0	24	6-гран.	-	-	3/8" NPT	10,4
15*	65	27,0	24	6-гран.	-	-	1/2" NPT	13,6
15	65	16,5	27	6-гран.	Rc 1/2	15,0	1/2" NPT	13,6
20	75	17,5	32	6-гран.	Rc 3/4	16,3	3/4" NPT	14,1
25	90	24,0	41	6-гран.	Rc 1	19,1	1" NPT	17,0
32	110	33,0	50	8-гран.	Rc 1 1/4	21,4	1 1/4" NPT	17,5
40	120	30,0	55	8-гран.	Rc 1 1/2	21,4	1 1/2" NPT	17,3
50	150	40,0	70	8-гран.	Rc 2	25,7	2" NPT	17,8
65	190	46,0	85	8-гран.	Rc 2 1/2	30,2	2 1/2" NPT	23,7
80	220	50,0	100	8-гран.	Rc 3	33,3	3" NPT	25,8

* только с размером привода 0

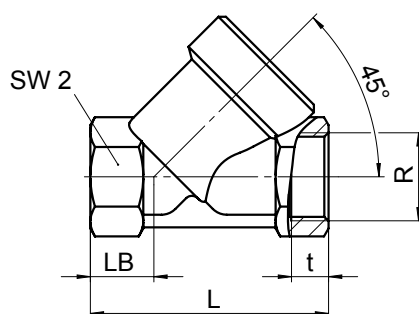

Размеры корпуса [мм]

Внутренняя резьба DIN, код соединения 1, 3D / Угловой корпус
Материал корпуса клапана, 1.4408 (код 37)

DN	SW2	LE	H2	Код соединения 1		Код соединения 3D	
				R	t	R	t
15	27	30	30,0	G 1/2	15,0	1/2" NPT	13,6
20	32	35	37,5	G 3/4	16,3	3/4" NPT	14,1
25	41	41	41,0	G 1	19,1	1" NPT	17,0
32	50	50	48,0	G 1 1/4	21,4	1 1/4" NPT	17,5
40	55	50	55,0	G 1 1/2	21,4	1 1/2" NPT	17,3
50	70	60	62,0	G 2	25,7	2" NPT	17,8

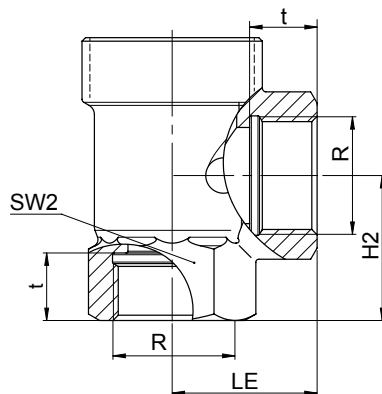

Резьбовой патрубков, код соединения 9
Материал корпуса клапана 1.4408 (код 37), 1.4435 (код 40)

DN	L	LB	t	R
6*	65	19	12	G 1/4
8*	65	19	12	G 3/8
10*	65	19	12	G 1/2
15*	65	19	12	G 3/4
15	90	25	12	G 3/4
20	110	30	15	G 1
25	118	30	15	G 1 1/4
32	130	38	13	G 1 1/2
40	140	35	13	G 1 3/4
50	175	50	15	G 2 3/8
65	216	52	15	G 3
80	254	64	18	G 3 1/2

* только с размером привода 0

Материалы см. обзорную таблицу стр. 16/17

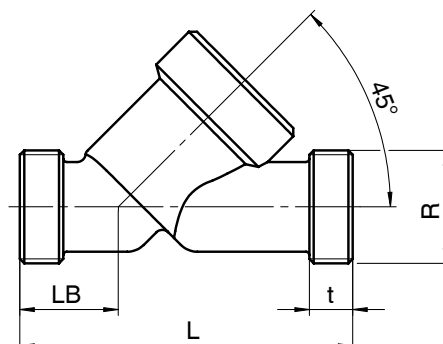

Размеры корпуса [мм]

Фланец, код соединения 10 Материал корпуса клапана 1.4408 (код 37)

DN	FTF	LB	ø D	ø L	ø k	количество болтов
15	130	33	95	14	65	4
20	150	45	105	14	75	4
25	160	44	115	14	85	4
32	180	51	140	18	100	4
40	200	52	150	18	110	4
50	230	50	165	18	125	4

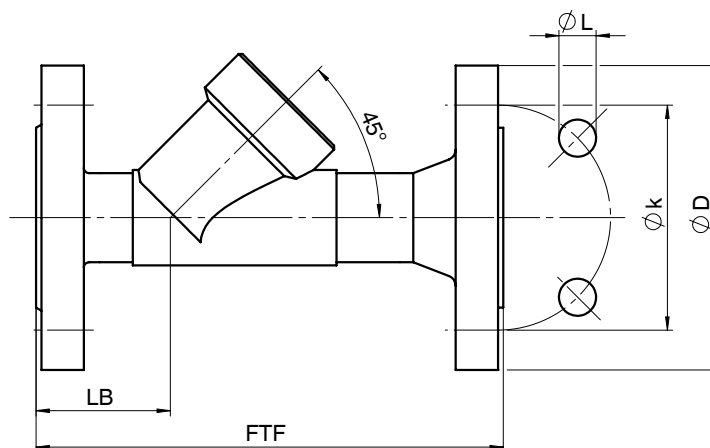

Фланцевое соединение, код соединения 13, 47 Код материала 34

DN	FTF	LB	Код соединения 13				Код соединения 47			
			ø D	ø L	ø k	количество болтов	ø D	ø L	ø k	количество болтов
15	210	72	95	14	65	4	89,0	15,7	60,5	4
20	280	78	105	14	75	4	98,6	15,7	69,8	4
25	280	77	115	14	85	4	108,0	15,7	79,2	4
32	310	89	140	18	100	4	117,3	15,7	88,9	4
40	320	91	150	18	110	4	127,0	15,7	98,6	4
50	330	95	165	18	125	4	152,4	19,1	120,7	4

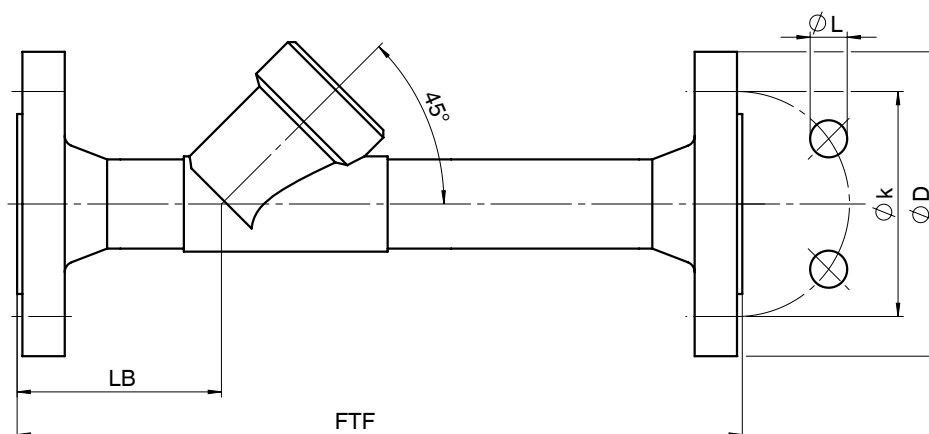

Размеры корпуса [мм]

Патрубок под хомут, код соединения 80, 82, 86, 88
Материал корпуса клапана 1,4435 (код 34), 1.4435 (код C2)

DN	NPS	Код соединения								Код соединения			
		LB	L	82		86		88		80			
				ø d1	ø d3	ø d1	ø d3	ø d1	ø d3	LB	L	ø d1	ø d3
8	1/4"	47,5	130	10,3	25,0	-	-	-	-	-	-	-	-
10	3/8"	47,5	130	14,0	25,0	-	-	-	-	-	-	-	-
15	1/2"	47,5	130	18,1	50,5	16	34,0	9,40	25,0	33,5	101,6	9,40	25,0
20	3/4"	54,0	150	23,7	50,5	20	34,0	15,75	25,0	30,0	101,6	15,75	25,0
25	1"	56,0	160	29,7	50,5	26	50,5	22,10	50,5	33,0	114,3	22,10	50,5
32	1 1/4"	62,0	180	38,4	64,0	32	50,5	-	-	-	-	-	-
40	1 1/2"	67,0	200	44,3	64,0	38	50,5	34,80	50,5	37,0	139,7	34,80	50,5
50	2"	73,0	230	56,3	77,5	50	64,0	47,50	64,0	36,5	158,8	47,50	64,0
65	2 1/2"	120,0	290	72,1	91,0	66	91,0	60,20	77,5	-	-	-	-
80	3"	119,0	310	84,3	106,0	81	106,0	72,90	91,0	-	-	-	-

Материалы см. обзорную таблицу стр. 17

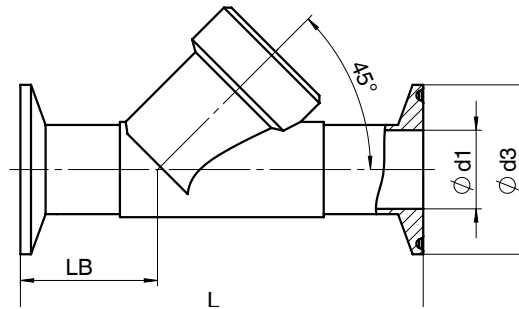

Привод для кода соединения 10:

DN 15	Привод 1 + 2
DN 20	Привод 1 + 2 + 3
DN 25	Привод 2 + 3 + 4
DN 32	Привод 2
DN 40	Привод 4
DN 50	Привод 3 + 4

Обзорная таблица металлического корпуса для GEMÜ 550 с размером привода 0

Код соединения	Резьбовые соединения				Сварной патрубок					
	1	9	3D	0	16	17	18	59	60	
Код материала	37	37	40	37	40	40	40	40	40	40
DN 6	-	-	X	-	X	-	-	-	-	-
DN 8	X	X	-	X	X	-	-	-	-	X
DN 10	X	X	-	X	-	X	X	X	X	-
DN 15	X	X	-	X	-	-	-	-	X	-

Обзорная таблица металлического корпуса для GEMÜ 550 с размером привода 1, 2, 3, 4, 5																		
Сварной патрубков																		
Код соединения	0	16	17			18	37			59			60			63		65
Форма корпуса	34	34	34	37	C2	34	34	37	34	37	C2	34	37	C2	34	37	34	
DN 8	-	-	-	-	-	-	-	-	-	-	-	-	-	X	-	-	-	
DN 10	-	X	X	-	X	-	-	-	-	-	-	X	-	X	-	-	-	
DN 15	X	X	X	X	X	X	-	-	X	-	X	X	X	X	X	X	X	
DN 20	X	X	X	X	X	X	-	-	X	-	X	X	X	X	X	X	X	
DN 25	X	X	X	X	X	X	X	-	X	-	X	X	X	X	X	X	X	
DN 32	-	X	X	X	X	X	-	-	-	-	-	X	X	X	-	-	X	
DN 40	X	X	X	X	X	X	X	-	X	-	X	X	X	X	X	X	X	
DN 50	X	X	X	X	X	X	X	-	X	-	X	X	X	X	X	X	X	
DN 65	-	-	-	X	X	-	-	X	-	X	X	-	X	X	-	X	-	
DN 80	-	-	-	X	X	-	-	X	-	X	X	-	X	X	-	X	-	

Обзорная таблица металлического корпуса для GEMÜ 550 с размером привода 1, 2, 3, 4, 5																						
Резьбовые соединения																						
Код соединения	1						3C	9	3D				80	82		86		88		10	13	47
	37		37		37	37	37		37		34	34	C2	34	C2	34	C2	37	34	34		
Код материала	37		37		37	37	37		37		34	34	C2	34	C2	34	C2	37	34	34		
Форма корпуса	Проходной корпус	Угловой корпус				Проходной корпус	Угловой корпус															
DN 8	-	-	-	-	-	-	-	-	-	-	-	X	-	-	-	-	-	-	-	-	-	
DN 10	X	-	-	-	-	-	-	-	-	-	-	X	-	-	-	-	-	-	-	-	-	
DN 15	X	X	X	X	X	X	X	X	X	X	X	X	X	X	X	X	X	X*	X	X	X	
DN 20	X	X	X	X	X	X	X	X	X	X	X	X	X	X	X	X	X	X*	X	X	X	
DN 25	X	X	X	X	X	X	X	X	X	X	X	X	X	X	X	X	X	X*	X	X	X	
DN 32	X	X	X	X	X	X	X	X	X	-	X	X	X	X	-	-	X*	X	X	X	X	
DN 40	X	X	X	X	X	X	X	X	X	X	X	X	X	X	X	X	X*	X	X	X	X	
DN 50	X	X	X	X	X	X	X	X	X	X	X	X	X	X	X	X	X*	X	X	X	X	
DN 65	X	-	X	X	X	X	-	-	-	X	-	X	-	X	-	X	-	-	-	-	-	
DN 80	X	-	X	X	X	X	-	-	-	X	-	X	-	X	-	X	-	-	-	-	-	

* Возможные комбинации с размерами приводов смотри таблицу на стр.16

Сведения о других седельных клапанах, принадлежностях и прочей продукции см.
в производственной программе и прейскурантах.
Обращайтесь к нам!

GEMÜ КЛАПАНЫ, СИСТЕМЫ
ИЗМЕРЕНИЯ И РЕГУЛИРОВАНИЯ

