

Клапан с наклонным шпинделем, металлический

Конструкция

2/2 - ходовый клапан GEMÜ 514 с пневматическим управлением имеет прочный малообслуживаемый поршневой привод из алюминия. Уплотнение шпинделя осуществляется в зависимости от размера и исполнения или самоуплотняющейся сальниковой набивкой, или компактным уплотнительным патроном. Счищающее кольцо перед сальниковой набивкой и счищающий контур патрона дополнительно защищают шпиндель от загрязнений и повреждений. Благодаря этому обеспечивается надёжное и не требующее большого обслуживания уплотнение шпинделя клапана на протяжении длительного срока эксплуатации.

Характеристики

- Существенное сокращение монтажной длины и возможность демонтажа в радиальном направлении благодаря корпусу с наружной резьбой
- Стандартное плавающее крепление седла
- Эксплуатация при высоких значениях рабочей температуры и давления
- Штуцер для подключения управляющей среды поворачивается в диапазоне 360°

Преимущества

- Различные виды присоединения корпуса клапана: Внутренняя и наружная резьба, сварка
- Высокая пропускная способность благодаря наклонному расположению шпинделя
- Широкий выбор принадлежностей
- Сильфоновое исполнение
- Специальные присоединения и материалы - по запросу
- Опционально исполнение для применения в пищевой промышленности в соответствии с Регламентом ЕС Nr. 1935/2004 (K-Nr. 2013)
- В стандартной комплектации сальниковая набивка пригодна для использования в вакууме до 20 мбар (a)

Вид в разрезе

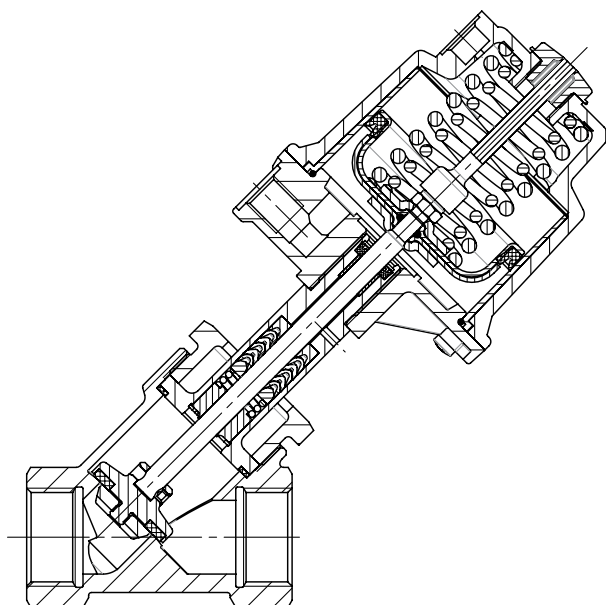

Технические характеристики

Рабочая среда

Агрессивные, нейтральные, газообразные и жидкие вещества, не оказывающие отрицательного воздействия на физические и химические свойства материалов соответствующих корпусов и уплотнителей.

Макс. доп. давление рабочей среды см. в таблице

Температура среды от -10 °C до +180 °C

Макс. допустимая вязкость 600 мм²/с

Другие исполнения для более низкой / высокой температуры и для более высокой вязкости по запросу.

Управляющая среда

Нейтральные газы

Макс. доп. температура управляющей среды: 60 °C

Объем заполнения
 Размер привода 0 и 3: 0,05 дм³
 Размер привода 1 и 4: 0,125 дм³
 Размер привода 2: 0,625 дм³

Направление потока

См. выше стр. 5

Условия окружающей среды

Максимальная температура окружающей среды 60 °C

Максимально допустимая степень утечки седлового уплотнения

Уплотнение седла	Стандарт	Метод испытания	Класс утечки	Испытательная среда
PTFE	DIN EN 12266-1	P12	A	Воздух
Металл	DIN EN 12266-1	P12	F	Воздух

Номинальный размер	Макс. рабочее давление [бар] Нормально закрытый пружиной					Управляющее давление [бар] Нормально закрытый пружиной					Значение Kv (м ³ /ч)
	Привод 0 Поршень ø 50 мм	Привод 3 Поршень ø 50 мм	Привод 1 Поршень ø 70 мм	Привод 4 Поршень ø 70 мм	Привод 2 Поршень ø 120 мм	Привод 0	Привод 3	Привод 1	Привод 4	Привод 2	
DN 10	12,0	10	25,0	10	-	4,7 - 10	Мин. управляющее давление см. диаграмму Макс. управляющее давление 7 бар	5,5 - 10	Мин. управляющее давление см. диаграмму Макс. управляющее давление 7 бар	-	4,5
15	12,0	10	25,0	10	-	4,7 - 10		5,5 - 10		-	5,4
20	6,0	10	20,0	10	25	4,7 - 10		5,5 - 10		4,0 - 8	10,0
25	2,5	10	10,0	10	25	4,7 - 10		5,5 - 10		4,0 - 8	15,2
32	-	-	7,0	10	22	-		5,5 - 10		4,0 - 8	23,0
40	-	-	4,5	10	15	-		5,5 - 10		4,0 - 8	41,0
50	-	-	3,0	10	10	-		5,5 - 10		5,5 - 8	68,0
65	-	-	2,0	-	7	-		5,5 - 10		5,5 - 8	95,0
80	-	-	1,0	-	5	-	5,5 - 10	5,5 - 8	130,0		

Рабочее давление для материала уплотнителя PTFE (код 5), материала уплотнителя сталь (код 10) – 60% от указанных величин. Kv-значения определены согласно нормам DIN EN 60534, внутренняя резьба DIN ISO 228. Kv-значения определены при управляющей функции 1 (NC) и наибольшем размере привода. Kv-значения могут отличаться в зависимости от конфигурации конструкции (к примеру, от разновидности подсоединения или материала корпуса клапана).

Технические характеристики

Номинальный размер	Макс. рабочее давление [бар] Нормально открытый пружиной/ Двустороннее управление		Управляющее давление [бар] Нормально открытый пружиной/ Двустороннее управление	
	Привод 1 Поршень ø 70 мм	Привод 2 Поршень ø 120 мм	Привод 1	Привод 2
10	25,0	-	Макс. 5 бар	Макс. 7 бар Значения см. диаграмму
15	25,0	-		
20	25,0	25,0	Макс. 7 бар	
25	25,0	25,0		
32	20,0	25,0	Значения см. диаграмму	
40	12,0	25,0		
50	8,0	25,0	Макс. 7 бар	
65	5,0	18,0		
80	3,5	10,0		

При макс. рабочем давлении необходимо соблюдать соотношение давления/температуры (см. таблицу стр.3).
Все значения давления приведены в бар – избыточное давление.

Соотношение давления / температуры для седельных клапанов с наклонным шпинделем

Код соединения	Код материала	Значения допустимого рабочего давления в бар при значении температуры в °С*					
		RT	100	150	200	250	300
1, 3D, 9 (до DN 50)	9	16,0	16,0	16,0	13,5	-	-
1, 9 (с DN 65)	9	10,0	10,0	10,0	8,5	-	-
1, 9, 17, 37, 60, 63, 3C, 3D	37	25,0	23,8	21,4	18,9	17,5	16,1
0, 16, 17, 18, 37, 59, 60, 65	34	25,0	24,5	22,4	20,3	18,2	16,1
13 (DN 15 - DN 50)	34	25,0	23,6	21,5	19,8	18,6	17,2
47 (DN 15 - DN 50)	34	15,9	13,3	12,0	11,1	10,2	9,7
17, 59, 60	C2	25,0	21,2	19,3	17,9	16,8	15,9

* Арматуру можно использовать при температуре до - 10°C RT = комнатная температур
Все значения давления приведены в бар – избыточное давление.

Технические характеристики

Характеристики рабочего / управляющего давления

Размер привода 1 нормально открытый пружиной (NO) Управление в двух направлениях (DA)

Мин. управляющее давление в зависимости от рабочего давления
(Направление потока: под седлом)

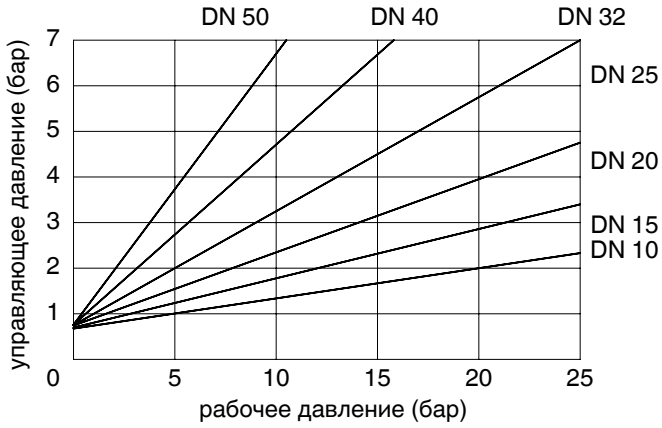

Размер привода 2 нормально открытый пружиной (NO) Управление в двух направлениях (DA)

Мин. управляющее давление в зависимости от рабочего давления
(Направление потока: под седлом)

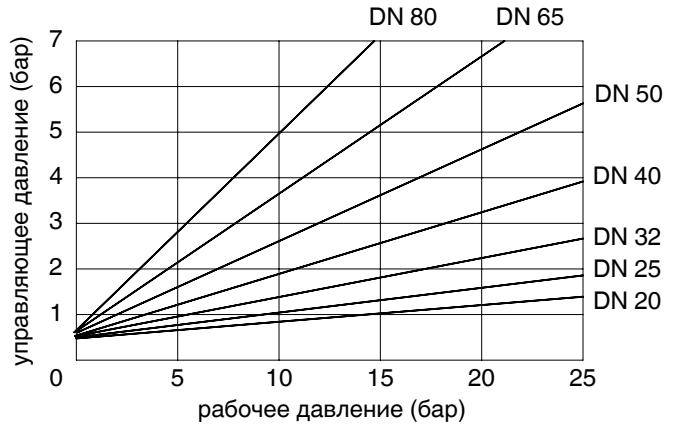

Размер привода 3 Нормально закрытый пружиной (NC)

Мин. управляющее давление в зависимости от рабочего давления
(Направление потока: над седлом)

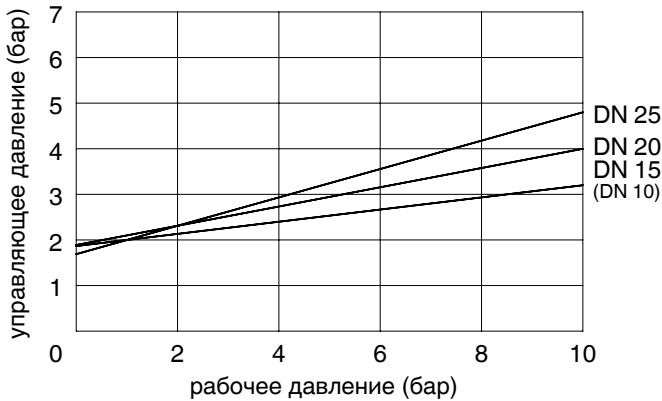

Размер привода 4 Нормально закрытый пружиной (NC)

Мин. управляющее давление в зависимости от рабочего давления
(Направление потока: над седлом)

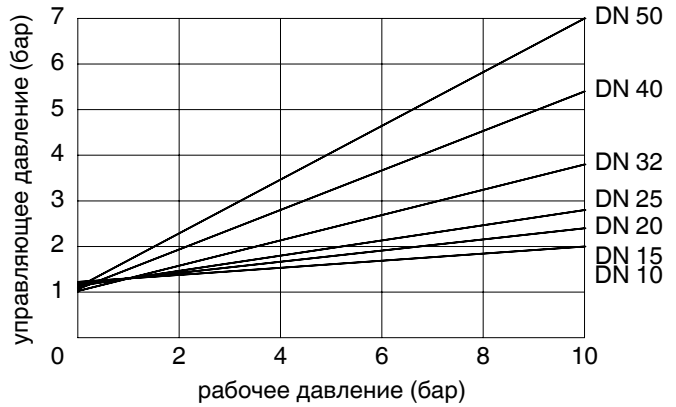

Данные для заказа

Форма корпуса	Код
Проходной корпус	D
Угловой корпус только из материала код 37 (DN 15 - 50)	E

Уплотнение седла	Код
PTFE	5
PTFE, усиленный стекловолокном	5G
Сталь	10
другие материалы уплотнения седла по запросу	

Вид соединения	Код
Сварной патрубок	
Патрубок DIN	0
Патрубок EN 10357 серия B	16
Патрубок EN 10357 серия A (ранее DIN 11850 серия 2) / DIN 11866 серия A	17
Патрубок DIN 11850 серия 3	18
Патрубок SMS 3008	37
Патрубок ASME BPE	59
Патрубок ISO 1127 / EN 10357 серия C / DIN 11866 серия B	60
Патрубок ANSI/ASME B36.19M Sch No 10s	63
Патрубок ANSI/ASME B36.19M Sch No 40s	65
Резьбовое соединение	
Резьбовая муфта DIN ISO 228	1
Резьбовая муфта BS 21 Rc	
Монтажная длина DIN 3202-4 серия M8	3C
Резьбовой патрубок DIN ISO 228	9
Резьбовая муфта NPT	
Монтажная длина DIN 3202-4 серия M8	3D
Фланец	
Фланец EN 1092 / PN25 / форма B, Монтажная длина - см. размеры корпуса	13
Фланец ANSI Class 125/150 RF, Монтажная длина - см. размеры корпуса	47
Корпусы клапанов с патрубками под хомут доставляются по запросу	

Функция управления	Код
Нормально закрытый пружиной (NC)	1
Нормально открытый пружиной (NO)	2*
Двустороннее управление (DA)	3*
* Кроме поршней \varnothing 50 мм и \varnothing 100 мм	

Размер привода	Код
Привод 0 \varnothing 50 мм под седло	0*
Привод 1 \varnothing 70 мм под седло	1*
Привод 2 \varnothing 120 мм под седло	2*
Привод 3 \varnothing 50 мм над седлом	3**
Привод 4 \varnothing 70 мм над седлом	4**
* К преобладающему направлению потока при несжимаемых жидких средах во избежание „гидравлического удара“	
** только с управляющей функцией NC	

Материал корпуса клапана	Код
(Rg 5) CC499K, бронзовое литье	9
1.4435 (ASTM A 351 CF3M \cong 316L), точное литье	34
1.4408, точное литье	37
1.4435, точное литье Материал, равноценный 316L	C2*
* При исполнении материала корпуса код C2 необходимо указать качество обработки поверхности из раздела «Н-номер».	

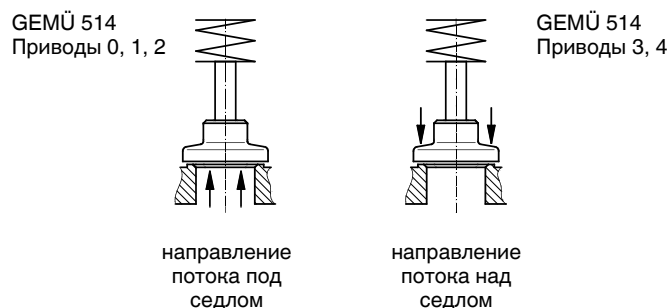

Модель	Код
Сальниковое уплотнение PTFE / PTFE Подходит для контакта с пищевыми продуктами в соответствии с Регламентом ЕС 1935/2004	2013
Температура среды от -10 до 210 °C (Только с уплотнениями код 5G и 10)	2023
Качество обработки поверхности корпуса клапана материал код C2	
Ra \leq 0,6 мкм (25 мкдюйм) для соприкасающихся со средней поверхностей, согласно ASME BPE SF2 + SF3, внутри механическая полировка	1903
Ra \leq 0,8 мкм (30 мкдюйм) для соприкасающихся со средней поверхностей, согласно DIN 11866 H3, внутри механическая полировка	1904
Ra \leq 0,4 мкм (15 мкдюйм) для соприкасающихся со средней поверхностей, согласно DIN 11866 H4, ASME BPE SF1, внутри механическая полировка	1909

Данные для заказа

Специальное исполнение	Код
Жёсткое крепление седла, специальное исполнение для кислорода	B
Жёсткое крепление седла	C
Специальное исполнение для кислорода (макс. температура 60 °С, макс. рабочее давление 10 бар), Направление потока: под седлом	S

Пример заказа	514	25	D	1	9	5	1	1	1903	B
Тип	514									
Номинальный размер		25								
Форма корпуса (код)			D							
Вид соединения (код)				1						
Материал корпуса клапана (код)					9					
Уплотнение седла (код)						5				
Функция управления (код)							1			
Размер привода (код)								1		
Модель (код)									1903	
Специальное исполнение (код)										B

Версия для контакта с пищевыми продуктами

Для контакта с пищевыми продуктами нужно заказать следующие варианты:

Модель: код 2013

Уплотнение седла: код 5, 5G, 10

Материал корпуса клапана: код 34, 37, C2

Размеры привода / Монтажные размеры для полнопроходного корпуса [мм]

Размеры привода

Код соединения	Ø В	М	A2	G
0 + 3	71	M 16x1	-	G 1/4
1 + 4	96	M 16x1	85,5	G 1/4
2	164	M 22x1,5	123,0	G 1/4

Монтажные размеры / Масса [кг]

DN	Размер зева гаечного ключа SW 1	Код соединения 0 + 3		Код соединения 1 + 4		Код соединения 2	
		CT/LA	Масса	CT/LA	Масса	CT/LA	Масса
8	36	150	-	161	-	-	-
10	36	150	0,9	161	1,4	-	-
15	36	153	0,9	164	1,4	-	-
20	41	163	1,1	174	1,6	241	-
25	46	163	1,3	174	1,8	241	-
32	55	-	-	182	2,4	249	4,6
40	60	-	-	187	2,7	254	5,5
50	75	-	-	195	3,4	262	6,4
65	75	-	-	-	-	275	8,5
80	75	-	-	-	-	292	9,6

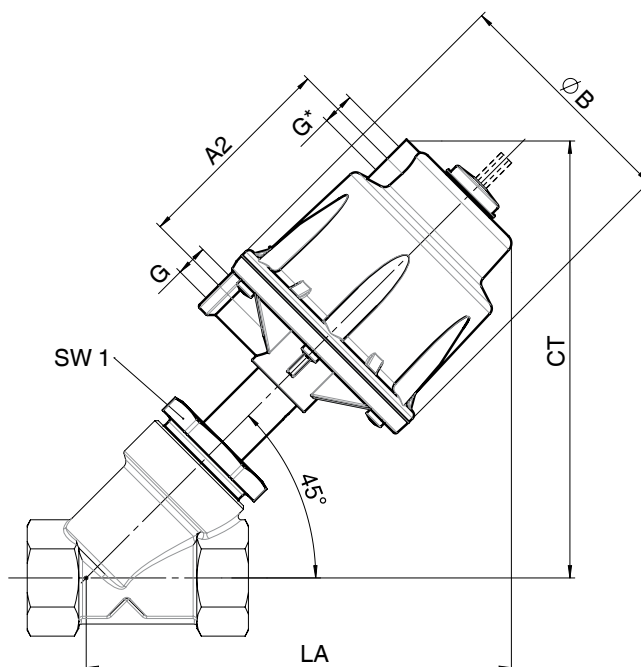

* Присоединение только на Размер привода 1 и 2; ступ. 2 и 3

Размеры привода / Монтажные размеры для углового корпуса [мм]

Размеры привода

Код соединения	$\varnothing B$	M	A2	G
0 + 3	71	M 16x1	-	G 1/4
1 + 4	96	M 16x1	85,5	G 1/4
2	164	M 22x1,5	123,0	G 1/4

Монтажные размеры / Масса [кг]

DN	Размер зева гаечного ключа SW 1	Код соединения 0 + 3		Код соединения 1 + 4		Код соединения 2	
		СТ	Масса	СТ	Масса	СТ	Масса
15	36	179	0,9	189	1,4	-	-
20	41	182	1,1	192	1,6	261	-
25	46	186	1,3	196	1,8	265	-
32	55	-	-	199	2,4	268	4,6
40	60	-	-	204	2,7	273	5,5
50	75	-	-	211	3,4	280	6,4

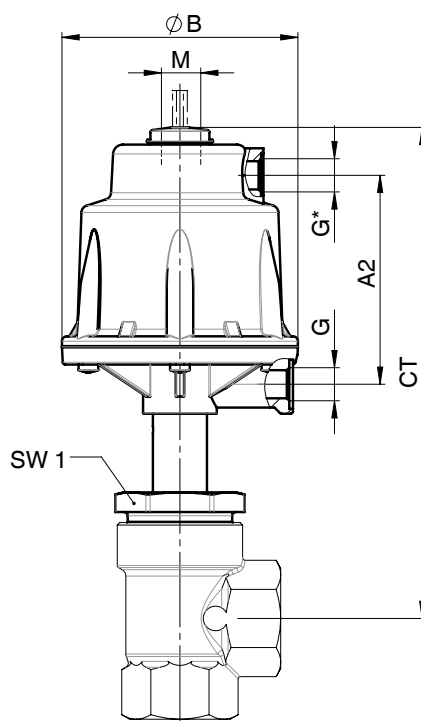

* Присоединение только на Размер привода 1 и 2; ступ. 2 и 3

Размеры корпуса [мм]

Размеры корпуса под сварку, код соединения 0, 16, 17, 18, 37, 60
Материал корпуса клапана 1.4435 (код 34), 1.4408 (код 37)

		Код соединения															
		Материал Код 34		Материал Код 37		0		16		17		18		37		60	
DN	L	LB	L	LB	ø d	s	ø d	s	ø d	s	ø d	s	ø d	s	ø d	s	
10	105	35,5	-	-	-	-	12	1,0	13	1,5	14	2,0	-	-	17,2	1,6	
15	105	35,5	100	33	18	1,5	18	1,0	19	1,5	20	2,0	-	-	21,3	1,6	
20	120	39,0	108	33	22	1,5	22	1,0	23	1,5	24	2,0	-	-	26,9	1,6	
25	125	38,5	112	32	28	1,5	28	1,0	29	1,5	30	2,0	25,0	1,2	33,7	2,0	
32	155	48,0	137	39	-	-	34	1,0	35	1,5	36	2,0	-	-	42,4	2,0	
40	160	47,0	146	40	40	1,5	40	1,0	41	1,5	42	2,0	38,0	1,2	48,3	2,0	
50	180	48,0	160	38	52	1,5	52	1,0	53	1,5	54	2,0	51,0	1,2	60,3	2,0	
65	-	-	290	96	-	-	-	-	70	2,0	-	-	63,5	1,6	76,1	2,0	
80	-	-	310	95	-	-	-	-	85	2,0	-	-	76,1	1,6	88,9	2,3	

Материалы см. в обзорной таблице на последней странице

Размеры корпуса под сварку, код соединения 59, 63, 65
Материал корпуса клапана 1.4435 (код 34), 1.4408 (код 37)

		Код соединения									
		Материал Код 34		Материал Код 37		59		63		65	
DN	L	LB	L	LB	ø d	s	ø d	s	ø d	s	
10	105	35,5	-	-	-	-	-	-	-	-	
15	105	35,5	100	33	12,70	1,65	21,3	2,11	21,3	2,77	
20	120	39,0	108	33	19,05	1,65	26,7	2,11	26,7	2,87	
25	125	38,5	112	32	25,40	1,65	33,4	2,75	33,4	3,88	
32	155	48,0	137	39	-	-	-	-	42,4	3,56	
40	160	47,0	146	40	38,10	1,65	48,3	2,77	48,3	3,68	
50	180	48,0	160	38	50,80	1,65	60,3	2,77	60,3	3,91	
65	-	-	290	96	63,50	1,65	73,0	3,05	-	-	
80	-	-	310	95	76,20	1,65	88,9	3,05	-	-	

Материалы см. в обзорной таблице на последней странице

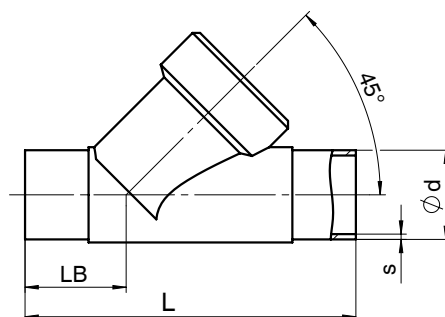

Размеры корпуса [мм]

**Размеры корпуса под сварку, код соединения 17, 59, 60
Код материала 1.4435 (код С2)**

			Код соединения					
			17		60		59	
DN	L	LB	$\varnothing d$	s	$\varnothing d$	s	$\varnothing d$	s
8	105*	35,5*	-	-	13,5	1,6	-	-
10	105	35,5	13	1,5	17,2	1,6	-	-
15	105	35,5	19	1,5	21,3	1,6	12,70	1,65
20	120	39,0	23	1,5	26,9	1,6	19,05	1,65
25	125	39,5	29	1,5	33,7	2,0	25,40	1,65
32	155	48,0	35	1,5	42,4	2,0	-	-
40	160	47,0	41	1,5	48,3	2,0	38,10	1,65
50	180	48,0	53	1,5	60,3	2,0	50,80	1,65
65	290	96,0	70	2,0	76,1	2,0	63,50	1,65
80	310	95,0	85	2,0	88,9	2,3	76,20	1,65

* Код соединения 1A 1A: L = 100, LB = 33,5

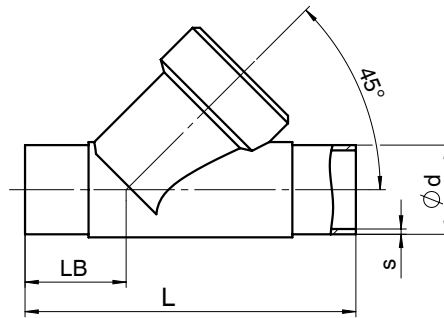

Размеры корпуса [мм]

Внутренняя резьба DIN, код соединения 1 Материал корпуса клапана Бронзовое литьё (код 9), 1.4408 (код 37)

DN	L	LB	R	t	SW2	
10	65	16,5	G 3/8	11,4	27	6-гран.
15	65	16,5	G 1/2	15,0	27	6-гран.
20	75	17,5	G 3/4	16,3	32	6-гран.
25	90	24,0	G 1	19,1	41	6-гран.
32	110	33,0	G 1 1/4	21,4	50	8-гран.
40	120	30,0	G 1 1/2	21,4	55	8-гран.
50	150	40,0	G 2	25,7	70	8-гран.
65	190	46,0	G 2 1/2	30,2	85	8-гран.
80	220	50,0	G 3	33,3	100	8-гран.

Материалы см. в обзорной таблице на последней странице

Внутренняя резьба NPT, BS 21 Rc, код соединения 3C, 3D Материал корпуса клапана 1.4408 (код 37)

DN	L	LB	Код соединения					
			3C			3D		
			SW2	R	t	R	t	
15	65	16,5	27	6-гран.	Rc 1/2	15,0	1/2" NPT	13,6
20	75	17,5	32	6-гран.	Rc 3/4	16,3	3/4" NPT	14,1
25	90	24,0	41	6-гран.	Rc 1	19,1	1" NPT	17,0
32	110	33,0	50	8-гран.	Rc 1 1/4	21,4	1 1/4" NPT	17,5
40	120	30,0	55	8-гран.	Rc 1 1/2	21,4	1 1/2" NPT	17,3
50	150	40,0	70	8-гран.	Rc 2	25,7	2" NPT	17,8
65	190	46,0	85	8-гран.	Rc 2 1/2	30,2	2 1/2" NPT	23,7
80	220	50,0	100	8-гран.	Rc 3	33,3	3" NPT	25,8

Материалы см. в обзорной таблице на последней странице

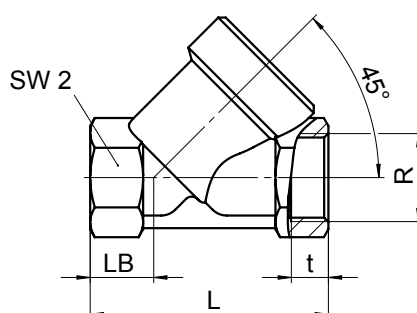

Внутренняя резьба DIN, код соединения 1, 3D / Угловой корпус Материал корпуса клапана 1.4408 (код 37)

DN	SW2	LE	H2	Код соединения 1		Код соединения 3D	
				R	t	R	t
15	27	30	30,0	G 1/2	15,0	1/2" NPT	13,6
20	32	35	37,5	G 3/4	16,3	3/4" NPT	14,1
25	41	41	41,0	G 1	19,1	1" NPT	17,0
32	50	50	48,0	G 1 1/4	21,4	1 1/4" NPT	17,5
40	55	50	55,0	G 1 1/2	21,4	1 1/2" NPT	17,3
50	70	60	62,0	G 2	25,7	2" NPT	17,8

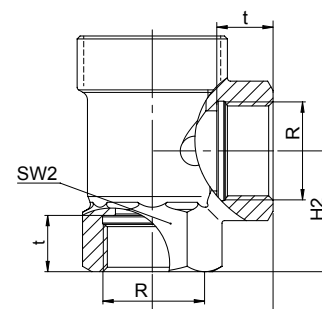

Размеры корпуса [мм]

Размеры корпуса с наружной резьбой Код соединения 9 Материал корпуса клапана Бронзовое литьё (код 9), 1.4408 (код 37)

DN	L	LB	t	R
15	90	25	12	G 3/4
20	110	30	15	G 1
25	118	30	15	G 1 1/4
32	130	38	13	G 1 1/2
40	140	35	13	G 1 3/4
50	175	50	15	G 2 3/8
65	216	52	15	G 3
80	254	64	18	G 3 1/2

Материалы см. в обзорной таблице ниже

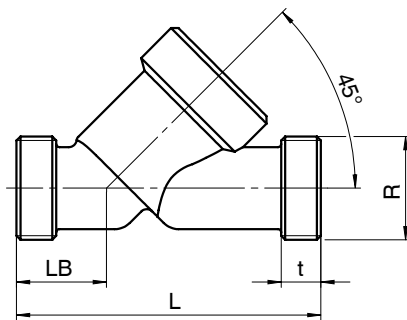

Фланцевое соединение, код соединения 13, 47 Материал корпуса клапана 1,4435 (код 34)

DN	FTF	LB	Код соединения 13				Код соединения 47			
			ø D	ø L	ø k	количество болтов	ø D	ø L	ø k	количество болтов
15	210	72	95	14	65	4	89,0	15,7	60,5	4
20	280	78	105	14	75	4	98,6	15,7	69,8	4
25	280	77	115	14	85	4	108,0	15,7	79,2	4
32	310	89	140	18	100	4	117,3	15,7	88,9	4
40	320	91	150	18	110	4	127,0	15,7	98,6	4
50	330	95	165	18	125	4	152,4	19,1	120,7	4

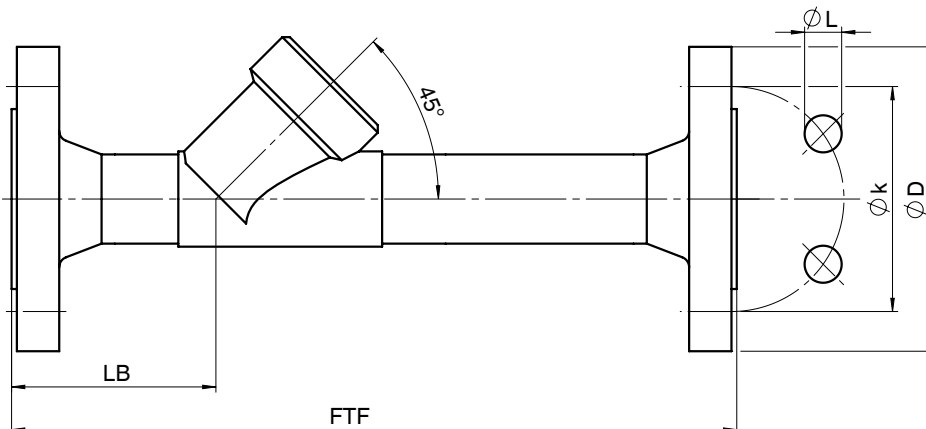

Обзорная таблица металлических корпусов для GEMÜ 514

Код соединения	Сварной патрубков															
	0	16	17			18	37			59			60			63
Код материала	34	34	34	37	C2	34	34	37	34	37	C2	34	37	C2	37	34
DN 8	-	-	-	-	-	-	-	-	-	-	-	-	-	X	-	-
DN 10	-	X	X	-	X	-	-	-	-	-	-	X	-	X	-	-
DN 15	X	X	X	X	X	X	-	-	X	-	X	X	X	X	X	X
DN 20	X	X	X	X	X	X	-	-	X	-	X	X	X	X	X	X
DN 25	X	X	X	X	X	X	X	-	X	-	X	X	X	X	X	X
DN 32	-	X	X	X	X	X	-	-	-	-	-	X	X	X	-	X
DN 40	X	X	X	X	X	X	X	-	X	-	X	X	X	X	X	X
DN 50	X	X	X	X	X	X	X	-	X	-	X	X	X	X	X	X
DN 65	-	-	-	X	X	-	-	X	-	X	X	-	X	X	X	-
DN 80	-	-	-	X	X	-	-	X	-	X	X	-	X	X	X	-

Обзорная таблица металлических корпусов для GEMÜ 514

Код соединения	Резьбовые соединения									Фланец	
	1			3C	9		3D			13	47
Код материала	9	37	37	37	9	37	9	37	37	34	34
Форма корпуса		Проходной корпус	Угловой корпус						Проходной корпус	Угловой корпус	
DN 10	-	X	-	-	-	-	-	-	-	-	-
DN 15	X	X	X	X	X	X	X	X	X	X	X
DN 20	X	X	X	X	X	X	X	X	X	X	X
DN 25	X	X	X	X	X	X	X	X	X	X	X
DN 32	X	X	X	X	-	X	X	X	X	X	X
DN 40	X	X	X	X	X	X	X	X	X	X	X
DN 50	X	X	X	X	X	X	X	X	X	X	X
DN 65	X	X	-	X	X	X	-	X	-	-	-
DN 80	X	X	-	X	X	X	-	X	-	-	-

Сведения о других седельных клапанах, принадлежностях и прочей продукции см. в программе выпуска изделий и прейскурантах. Обращайтесь к нам!

GEMÜ КЛАПАНЫ, СИСТЕМЫ
ИЗМЕРЕНИЯ И РЕГУЛИРОВАНИЯ

