

Клапан с наклонным шпинделем, металлический

Конструкция

2/2-ходовой клапан GEMÜ 507 с ручным управлением оснащен пластмассовым маховиком эргономичной формы. Уплотнение шпинделя клапана осуществляется самоуплотняющейся сальниковой набивкой, благодаря чему обеспечивается надежное и не требующее технического обслуживания уплотнение шпинделя клапана на протяжении длительного срока эксплуатации. Счищающее кольцо перед сальниковой набивкой дополнительно защищает её от загрязнения и повреждения. Опционально возможно удлинение привода (кроме размера привода 0), чем может быть обеспечена всесторонняя изоляция.

Характеристики

- Различные виды присоединения корпуса клапана: внутренняя и наружная резьба, сварка
- Стандартное плавающее крепление седла
- Высокая пропускная способность благодаря наклонному расположению шпинделя
- Опционально исполнение для применения в пищевой промышленности в соответствии с Регламентом ЕС Nr. 1935/2004 (K-Nr. 2013)
- В стандартной комплектации сальниковая набивка пригодна для использования в вакууме до 20 мбар (а)

Вид в разрезе

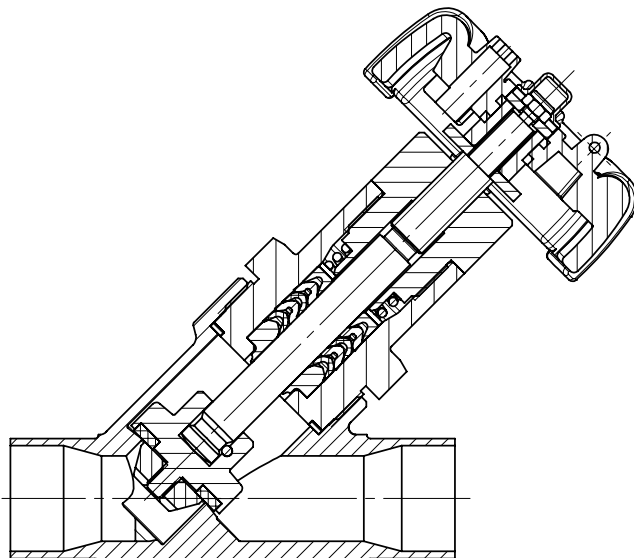

Технические характеристики

Рабочая среда

Агрессивные, нейтральные, газообразные и жидкие вещества, не оказывающие отрицательного воздействия на физические и химические свойства материалов соответствующих корпусов и уплотнителей.

Макс. доп. давление рабочей среды см. в таблице

Температура среды от -10 °C до +180 °C

Макс. допустимая вязкость 600 мм²/с

Другие исполнения для более низкой / высокой температуры и для более высокой вязкости по запросу.

Условия окружающей среды

Максимальная температура окружающей среды 60 °C

Максимально допустимая степень утечки седлового уплотнения / Клапанов Откр. /Закр.

Уплотнение седла	Стандарт	Метод испытания	Класс утечки	Испытательная среда
PTFE, FPM, EPDM	DIN EN 12266-1	P12	A	Воздух

Максимально допустимый класс утечки седлового уплотнения / Регулирующих клапанов

Уплотнение седла	Стандарт	Метод испытания	Класс утечки	Испытательная среда
PTFE, FPM, EPDM	DIN EN 60534-4	1	VI	Воздух
Металл	DIN EN 60534-4	1	IV	Воздух

Масса Привод [kg]

Размер привода	DN 6	DN 8	DN 10	DN 15	DN 20	DN 25	DN 32	DN 40	DN 50	DN 65	DN 80
0	0,3	0,3	0,3	0,3	-	-	-	-	-	-	-
1 / 1E	-	1,0	1,0	1,0	1,2	1,4	2,4	2,6	3,8	-	-
2 / 2E	-	-	-	-	-	-	-	-	-	6,8	8,4

Технические характеристики

Макс. рабочее давление [bar]

Размер привода	DN 6	DN 8	DN 10	DN 15	DN 20	DN 25	DN 32	DN 40	DN 50	DN 65	DN 80
0	25	25	25	25	-	-	-	-	-	-	-
1 / 1E	-	25	25	25	25	25	25	25	25	-	-
2 / 2E	-	-	-	-	-	-	-	-	-	16	16

Все значения давления приведены в барах – избыточное давление.

Соотношение давления / температуры для седельных клапанов с наклонным шпинделем

Код соединения	Код материала	Значения допустимого рабочего давления в бар при значении температуры в °C*					
		RT	100	150	200	250	300
1, 9, 17, 37, 60, 63, 3C, 3D	37	25,0	23,8	21,4	18,9	17,5	16,1
0, 16, 17, 18, 37, 59, 60, 65	34	25,0	24,5	22,4	20,3	18,2	16,1
13 (DN 15 - DN 50)	34	25,0	23,6	21,5	19,8	18,6	17,2
80, 88 (DN 15 - DN 40)	34	25,0	21,2	19,3**	-	-	-
80, 88 (DN 50 - DN 80)	34	16,0	16,0	16,0**	-	-	-
82 (DN 15 - DN 32)	34	25,0	21,2	19,3**	-	-	-
82 (DN 40 - DN 65)	34	16,0	16,0	16,0**	-	-	-
86 (DN 15 - DN 40)	34	25,0	21,2	19,3**	-	-	-
86 (DN 50 - DN 65)	34	16,0	16,0	16,0**	-	-	-
10 (DN 15 - DN 50)	37	25,0	25,0	22,7	21,0	19,8	18,5
47 (DN 15 - DN 50)	34	15,9	13,3	12,0	11,1	10,2	9,7
0, 16, 17, 18, 59, 60	40	25,0	20,6	18,7	17,1	15,8	14,8
17, 59, 60	C2	25,0	21,2	19,3	17,9	16,8	15,9

* Арматуру можно использовать при температуре до - 10°C

** макс. температуры 140 °C

RT = комнатная температур

Все значения давления приведены в бар – избыточное давление.

Пропускная способность Kv [м³/ч]

	DN 6	DN 8	DN 10	DN 15	DN 20	DN 25	DN 32	DN 40	DN 50	DN 65	DN 80
Патрубок под сварку, DIN 11850	1,6	1,8	2,4	2,4	-	-	-	-	-	-	-
Патрубок под сварку, DIN 11866	-	2,2	4,5	5,5	11,7	20,5	33,0	51,0	61,0	110,0	117,0
Резьбовая муфта, DIN ISO 228	-	-	4,5	5,4	10,0	15,2	23,0	41,0	68,0	95,0	130,0

Kv-значения определены согласно нормам DIN EN 60534. Kv-значения могут отличаться в зависимости от конфигурации конструкции (к примеру, от разновидности подсоединения или материала корпуса клапана).

Данные для заказа

Форма корпуса	Код
Проходной корпус	D
Угловой корпус только из материала код 37 (DN 15 - 50)	E

Вид соединения	Код
Патрубок под сварку	
Патрубок DIN	0
Патрубок EN 10357 серия B	16
Патрубок EN 10357 серия A (ранее DIN 11850 серия 2) / DIN 11866 серия A	17
Патрубок DIN 11850 серия 3	18
Патрубок SMS 3008	37
Патрубок ASME BPE	59
Патрубок ISO 1127 / EN 10357 серия C / DIN 11866 серия B	60
Патрубок ANSI/ASME B36.19M Sch No 10s	63
Патрубок ANSI/ASME B36.19M Sch No 40s	65

Резьбовое соединение	
Резьбовая муфта DIN ISO 228	1
Резьбовая муфта BS 21 Rc	
Монтажная длина DIN 3202-4 серия M8	3C
Резьбовой патрубок DIN ISO 228	9
Резьбовая муфта NPT	
Монтажная длина DIN 3202-4 серия M8	3D

Фланцевое соединение	
Фланец EN1092 / PN25 / форма B	
Монтажная длина EN 558, серия 1	10
Фланец EN 1092 / PN25 / форма B	
Монтажная длина - см. размеры корпуса	13
Фланец ANSI Class 125/150 RF	
Монтажная длина - см. размеры корпуса	47

Патрубки под хомут	
Хомут ASME BPE для трубы ASME BPE, Монтажная длина ASME BPE	80
Хомут DIN 32676 серия B для трубы EN ISO 1127, Монтажная длина EN 558, серия 1	82
Хомут DIN 32676 серия A для трубы DIN 11850, Монтажная длина EN 558, серия 1	86
Хомут ASME BPE для трубы ASME BPE, Монтажная длина EN 558, серия 1	88

Материал корпуса клапана	Код
1.4435 (ASTM A 351 CFM \cong 316L), точное литье	34
1.4408, точное литье	37
1.4435 (316 L), штампованный корпус	40
1.4435, точное литье	C2*
Материал, равноценный 316L	
* При исполнении материала корпуса код C2 необходимо указать качество обработки поверхности из раздела «К-номер».	

Уплотнение седла	Код
PTFE	5
PTFE, усиленный стекловолокном	5G
PTFE, USP Class VI	5P
PEEK (для привода 0)	PK

Функция управления	Код
Ручное управление	0
Ручное управление с блокировкой маховика	L

Размер привода	Код
Диаметр маховичка 32 мм	0
Диаметр маховичка 90 мм	1
Диаметр маховичка 90 мм Удлинение маховичка	1E
Диаметр маховичка 140 мм	2
Диаметр маховичка 140 мм Удлинение маховичка	2E

Модель	Code
Сальниковое уплотнение PTFE / PTFE Подходит для контакта с пищевыми продуктами в соответствии с Регламентом ЕС 1935/2004	2013
Температура среды от -10 до 210 °C (Только с уплотнениями код 5G и 10)	2023
Качество обработки поверхности корпуса клапана материал код C2	
Ra \leq 0,6 мкм (25 мкдюйм) для соприкасающихся со средой поверхностей, согласно ASME BPE SF2 + SF3, внутри механическая полировка	1903
Ra \leq 0,8 мкм (30 мкдюйм) для соприкасающихся со средой поверхностей, согласно DIN 11866 H3, внутри механическая полировка	1904
Ra \leq 0,4 мкм (15 мкдюйм) для соприкасающихся со средой поверхностей, согласно DIN 11866 H4, ASME BPE SF1, внутри механическая полировка	1909
Ra \leq 0,6 мкм для соприкасающихся со средой поверхностей, согласно ASME BPE SF6, электролитическая полировка внутри/снаружи	1953
Ra \leq 0,8 мкм для соприкасающихся со средой поверхностей, согласно DIN 11866 HE3, электролитическая полировка внутри/снаружи	1954
Ra \leq 0,4 мкм для соприкасающихся со средой поверхностей, согласно DIN 11866 HE4/ASME BPE SF5, электролитическая полировка внутри/снаружи	1959

Данные для заказа

Специальное исполнение	Код
Жёсткое крепление седла *, специальное исполнение для кислорода	B
Жёсткое крепление седла *	C
Специальное исполнение для кислорода (макс. температура 60 °С, макс. рабочее давление 10 бар), Направление потока: под седлом	S
* стандарт для Размер привода 0	

Пример заказа	507	25	D	60	34	5	0	1	-	B
Тип	507									
Номинальный размер		25								
Форма корпуса (код)			D							
Вид соединения (код)				60						
Материал корпуса клапана (код)					34					
Уплотнение седла (код)						5				
Функция управления (код)							0			
Размер привода (код)								1		
Модель (код)									-	
Специальное исполнение (код)										B

Версия для контакта с пищевыми продуктами

Для контакта с пищевыми продуктами нужно заказать следующие варианты:

Модель: код 2013

Уплотнение седла: код 5, 5G

Материал корпуса клапана: код 34, 37, 40, C2

Размеры [мм]

Монтажные размеры для полнопроходного корпуса

Привод	DN	SW1		øB	СТ/LA (макс. высота)		
					Функция управления код 0	Функция управления код L	Привод код 1E, 2E*
0	6	24	6-гранный	32	82	89	-
0	8	24	6-гранный	32	82	89	-
0	10	24	6-гранный	32	82	89	-
0	15	24	6-гранный	32	82	89	-
1	8	41	6-гранный	90	140	149	168
1	10	41	6-гранный	90	140	149	168
1	15	41	6-гранный	90	143	152	171
1	20	46	6-гранный	90	150	159	179
1	25	46	6-гранный	90	158	167	186
1	32	41	2-гранный	90	167	176	196
1	40	41	2-гранный	90	177	185	205
1	50	41	2-гранный	90	187	196	216
2	65	60	2-гранный	140	248	259	277
2	80	60	2-гранный	140	265	276	294

* Привод код 1E, 2E (удлинение маховичка) необходим для корпусов клапанов во фланцевом исполнении

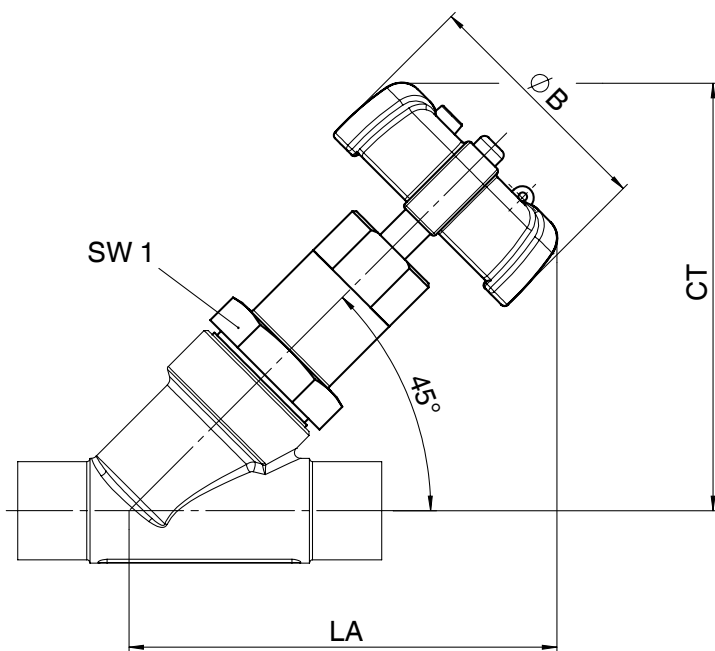

Размеры [мм]

Монтажные размеры для углового корпуса

Привод	DN	SW1		ØB	СТ/LA (макс. высота)	
					Функция управления код 0	Функция управления код L
1	15	41	6-гранный	90	140	153
1	20	46	6-гранный	90	145	158
1	25	46	6-гранный	90	154	167
1	32	41	2-гранный	90	159	172
1	40	41	2-гранный	90	170	183
1	50	41	2-гранный	90	181	194

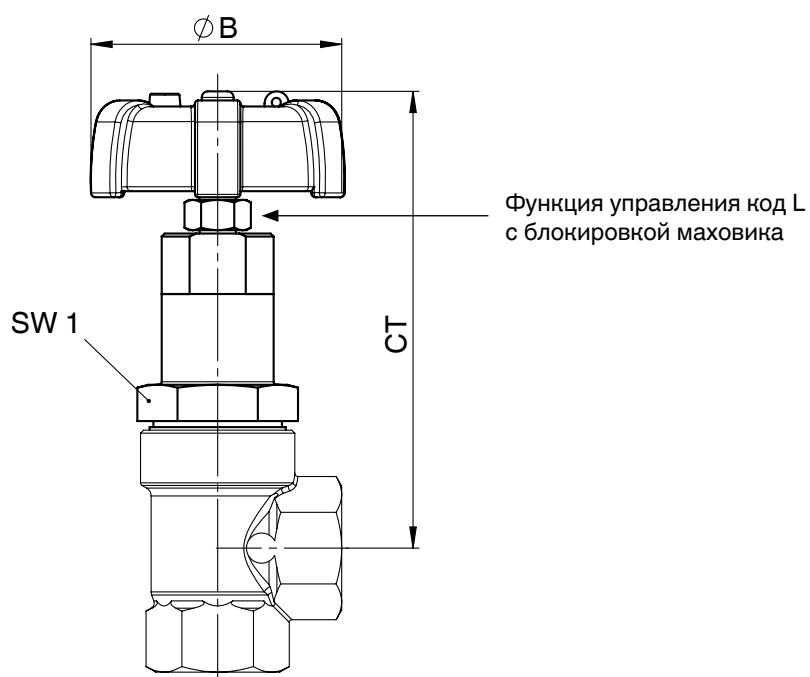

Размеры корпуса [мм]

Размеры корпуса под сварку, код соединения 0, 16, 17, 18, 37, 60 Материал корпуса клапана 1.4435 (код 34), 1.4408 (код 37)

DN	Материал Код 34		Материал Код 37		Код соединения											
					0		16		17		18		37		60	
	L	LB	L	LB	ø d	s	ø d	s	ø d	s	ø d	s	ø d	s	ø d	s
10	105	35,5	-	-	-	-	12	1,0	13	1,5	14	2,0	-	-	17,2	1,6
15	105	35,5	100	33	18	1,5	18	1,0	19	1,5	20	2,0	-	-	21,3	1,6
20	120	39,0	108	33	22	1,5	22	1,0	23	1,5	24	2,0	-	-	26,9	1,6
25	125	38,5	112	32	28	1,5	28	1,0	29	1,5	30	2,0	25,0	1,2	33,7	2,0
32	155	48,0	137	39	-	-	34	1,0	35	1,5	36	2,0	-	-	42,4	2,0
40	160	47,0	146	40	40	1,5	40	1,0	41	1,5	42	2,0	38,0	1,2	48,3	2,0
50	180	48,0	160	38	52	1,5	52	1,0	53	1,5	54	2,0	51,0	1,2	60,3	2,0
65	-	-	290	96	-	-	-	-	70	2,0	-	-	63,5	1,6	76,1	2,0
80	-	-	310	95	-	-	-	-	85	2,0	-	-	76,1	1,6	88,9	2,3

Материалы см. в обзорной таблице на последней странице

Размеры корпуса под сварку, код соединения 59, 63, 65 Материал корпуса клапана 1.4435 (код 34), 1.4408 (код 37)

DN	Материал Код 34		Материал Код 37		Код соединения					
					59		63		65	
	L	LB	L	LB	ø d	s	ø d	s	ø d	s
10	105	35,5	-	-	-	-	-	-	-	-
15	105	35,5	100	33	12,70	1,65	21,3	2,11	21,3	2,77
20	120	39,0	108	33	19,05	1,65	26,7	2,11	26,7	2,87
25	125	38,5	112	32	25,40	1,65	33,4	2,75	33,4	3,88
32	155	48,0	137	39	-	-	-	-	42,4	3,56
40	160	47,0	146	40	38,10	1,65	48,3	2,77	48,3	3,68
50	180	48,0	160	38	50,80	1,65	60,3	2,77	60,3	3,91
65	-	-	290	96	63,50	1,65	73,0	3,05	-	-
80	-	-	310	95	76,20	1,65	88,9	3,05	-	-

Материалы см. в обзорной таблице на последней странице

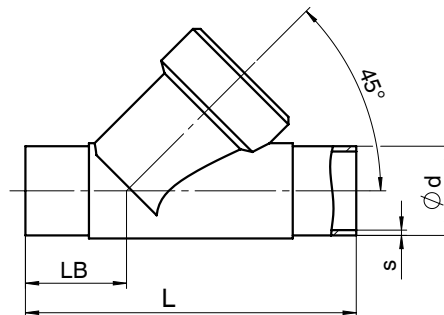

Размеры корпуса [мм]

Патрубки под сварку, код соединения 0, 16, 17, 18, 59, 60 Материал корпуса клапана, штампованный корпус (код 40)

			Код соединения											
			0		16		17		18		59		60	
DN	L	LB	ø d	s	ø d	s	ø d	s	ø d	s	ø d	s	ø d	s
6*	80	26,5	8	1,0	-	-	-	-	-	-	-	-	-	-
8*	80	26,5	10	1,0	-	-	-	-	-	-	-	-	13,5	1,6
10*	80	26,5	-	-	12	1,0	13	1,5	14	2,0	9,53	0,89	-	-
15*	80	26,5	-	-	-	-	-	-	-	-	12,70	1,65	-	-

* только с размером привода 0

Патрубки под сварку, код соединения 17, 59, 60 Материал корпуса клапана, 1.4435 (код C2)

			Код соединения					
			17		60		59	
DN	L	LB	ø d	s	ø d	s	ø d	s
8	105*	35,5*	-	-	13,5	1,6	-	-
10	105	35,5	13	1,5	17,2	1,6	-	-
15	105	35,5	19	1,5	21,3	1,6	12,70	1,65
20	120	39,0	23	1,5	26,9	1,6	19,05	1,65
25	125	39,5	29	1,5	33,7	2,0	25,40	1,65
32	155	48,0	35	1,5	42,4	2,0	-	-
40	160	47,0	41	1,5	48,3	2,0	38,10	1,65
50	180	48,0	53	1,5	60,3	2,0	50,80	1,65
65	290	96,0	70	2,0	76,1	2,0	63,50	1,65
80	310	95,0	85	2,0	88,9	2,3	76,20	1,65

* Код соединения 1A: L = 100, LB = 33,5

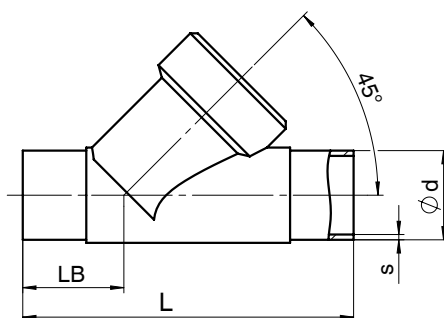

Размеры корпуса [мм]

Внутренняя резьба DIN, код соединения 1 Материал корпуса клапана, 1.4408 (код 37)

DN	L	LB	R	t	SW2	
8*	65	19,0	G 1/4	12,0	17	6-гран.
10*	65	19,0	G 3/8	12,0	24	6-гран.
15*	65	19,0	G 1/2	11,4	24	6-гран.
10	65	16,5	G 3/8	11,4	27	6-гран.
15	65	16,5	G 1/2	15,0	27	6-гран.
20	75	17,5	G 3/4	16,3	32	6-гран.
25	90	24,0	G 1	19,1	41	6-гран.
32	110	33,0	G 1 1/4	21,4	50	8-гран.
40	120	30,0	G 1 1/2	21,4	55	8-гран.
50	150	40,0	G 2	25,7	70	8-гран.
65	190	46,0	G 2 1/2	30,2	85	8-гран.
80	220	50,0	G 3	33,3	100	8-гран.

* только для размера привода 0

Внутренняя резьба NPT, BS 21 Rc, код соединения 3C, 3D Материал корпуса клапана, 1.4408 (код 37)

DN	L	LB	Код соединения					
			SW2		3C		3D	
			R	t	R	t	R	t
8*	65	19,0	17	6-гран.	-	-	1/4" NPT	10,1
10*	65	27,0	24	6-гран.	-	-	3/8" NPT	10,4
15*	65	27,0	24	6-гран.	-	-	1/2" NPT	13,6
15	65	16,5	27	6-гран.	Rc 1/2	15,0	1/2" NPT	13,6
20	75	17,5	32	6-гран.	Rc 3/4	16,3	3/4" NPT	14,1
25	90	24,0	41	6-гран.	Rc 1	19,1	1" NPT	17,0
32	110	33,0	50	8-гран.	Rc 1 1/4	21,4	1 1/4" NPT	17,5
40	120	30,0	55	8-гран.	Rc 1 1/2	21,4	1 1/2" NPT	17,3
50	150	40,0	70	8-гран.	Rc 2	25,7	2" NPT	17,8
65	190	46,0	85	8-гран.	Rc 2 1/2	30,2	2 1/2" NPT	23,7
80	220	50,0	100	8-гран.	Rc 3	33,3	3" NPT	25,8

* только для размера привода 0

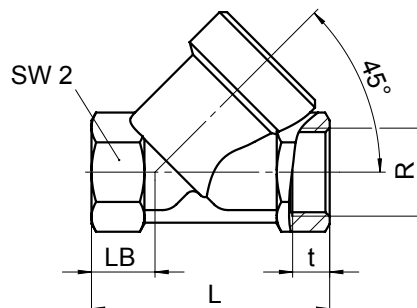

Размеры корпуса [мм]

Внутренняя резьба DIN, код соединения 1, 3D / Угловой корпус Материал корпуса клапана, 1.4408 (код 37)

DN	SW2	LE	H2	Код соединения 1		Код соединения 3D	
				R	t	R	t
15	27	30	30,0	G 1/2	15,0	1/2" NPT	13,6
20	32	35	37,5	G 3/4	16,3	3/4" NPT	14,1
25	41	41	41,0	G 1	19,1	1" NPT	17,0
32	50	50	48,0	G 1 1/4	21,4	1 1/4" NPT	17,5
40	55	50	55,0	G 1 1/2	21,4	1 1/2" NPT	17,3
50	70	60	62,0	G 2	25,7	2" NPT	17,8

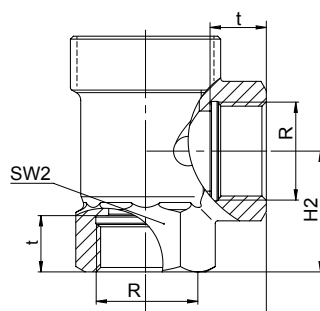

Размеры корпуса с наружной резьбой, код соединения 9 Материал корпуса клапана 1.4408 (код 37), штампованный корпус (код 40)

DN	L	LB	t	R
6*	65	19	12	G 1/4
8*	65	19	12	G 3/8
10*	65	19	12	G 1/2
15*	65	19	12	G 3/4
15	90	25	12	G 3/4
20	110	30	15	G 1
25	118	30	15	G 1 1/4
32	130	38	13	G 1 1/2
40	140	35	13	G 1 3/4
50	175	50	15	G 2 3/8
65	216	52	15	G 3
80	254	64	18	G 3 1/2

* только для размера привода 0

Материалы см. в обзорной таблице на стр. 13

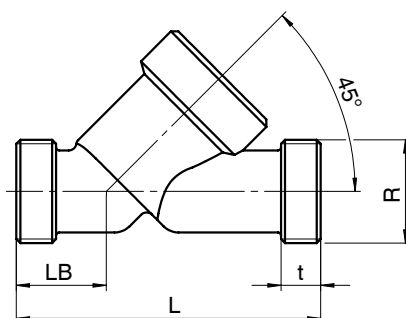

Размеры корпуса [мм]

Фланцевое соединение, код соединения 10 Материал корпуса клапана 1.4408 (код 37)

DN	FTF	LB	$\varnothing D$	$\varnothing L$	$\varnothing k$	КОЛИЧЕСТВО БОЛТОВ
15	130	33	95	14	65	4
20	150	45	105	14	75	4
25	160	44	115	14	85	4
32	180	51	140	18	100	4
40	200	52	150	18	110	4
50	230	50	165	18	125	4

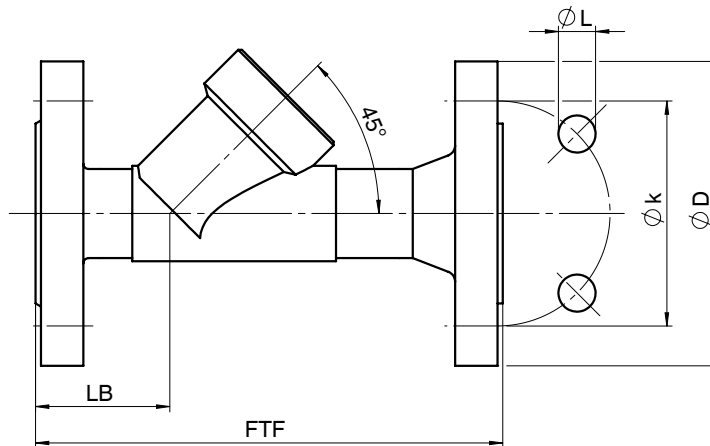

Фланцевое соединение, код соединения 13, 47 Код материала 34

DN	FTF	LB	Код соединения 13				Код соединения 47			
			$\varnothing D$	$\varnothing L$	$\varnothing k$	КОЛИЧЕСТВО БОЛТОВ	$\varnothing D$	$\varnothing L$	$\varnothing k$	КОЛИЧЕСТВО БОЛТОВ
15	210	72	95	14	65	4	89,0	15,7	60,5	4
20	280	78	105	14	75	4	98,6	15,7	69,8	4
25	280	77	115	14	85	4	108,0	15,7	79,2	4
32	310	89	140	18	100	4	117,3	15,7	88,9	4
40	320	91	150	18	110	4	127,0	15,7	98,6	4
50	330	95	165	18	125	4	152,4	19,1	120,7	4

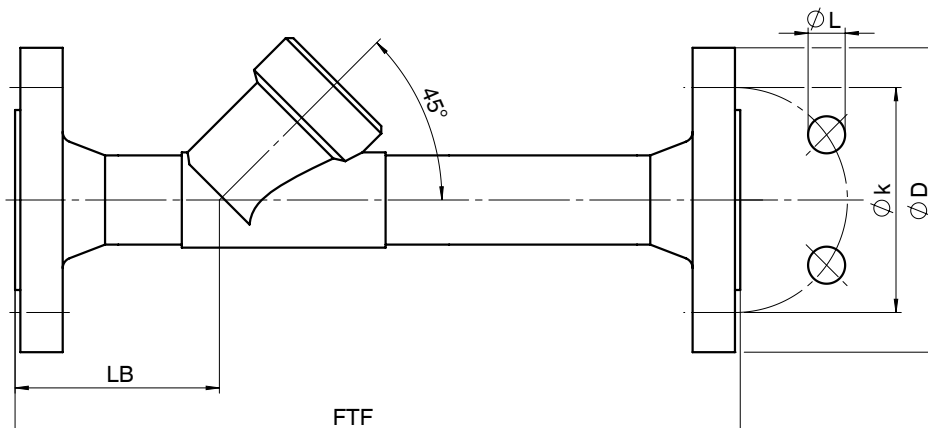

Размеры корпуса [мм]

Патрубок под хомут, код соединения 80, 82, 86, 88
Материал корпуса клапана 1,4435 (код 34)

DN	NPS	Код соединения								Код соединения			
		LB	L	82		86		88		80			
				ø d1	ø d3	ø d1	ø d3	ø d1	ø d3	LB	L	ø d1	ø d3
15	1/2"	47,5	130	18,1	50,5	16	34,0	9,40	25,0	33,5	101,6	9,40	25,0
20	3/4"	54,0	150	23,7	50,5	20	34,0	15,75	25,0	30,0	101,6	15,75	25,0
25	1"	56,0	160	29,7	50,5	26	50,5	22,10	50,5	33,0	114,3	22,10	50,5
32	1 1/4"	62,0	180	38,4	64,0	32	50,5	-	-	-	-	-	-
40	1 1/2"	67,0	200	44,3	64,0	38	50,5	34,80	50,5	37,0	139,7	34,80	50,5
50	2"	73,0	230	56,3	77,5	50	64,0	47,50	64,0	36,5	158,8	47,50	64,0

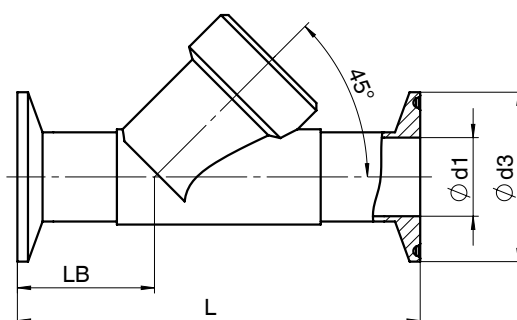

Обзорная таблица металлических корпусов для GEMÜ 507

Код соединения	Сварной патрубков																					
	0		16		17				18		37		59				60				63	65
Код материала	34	40	34	40	34	37	40	C2	34	40	34	37	34	37	40	C2	34	37	40	C2	37	34
DN 6	-	X*	-	-	-	-	-	-	-	-	-	-	-	-	-	-	-	-	-	-	-	-
DN 8	-	X*	-	-	-	-	-	-	-	-	-	-	-	-	-	-	-	-	X*	-	-	-
DN 10	-	-	-	X*	-	-	X*	-	-	X*	-	-	-	-	X*	-	-	-	-	-	-	-
DN 15	-	-	-	-	-	-	-	-	-	-	-	-	-	-	X*	-	-	-	-	-	-	-
DN 8	-	-	-	-	-	-	-	-	-	-	-	-	-	-	-	-	-	-	-	-	X	-
DN 10	-	-	X	-	X	-	-	X	-	-	-	-	-	-	-	-	X	-	-	X	-	-
DN 15	X	-	X	-	X	X	-	X	X	-	-	-	X	-	-	X	X	X	-	X	X	X
DN 20	X	-	X	-	X	X	-	X	X	-	-	-	X	-	-	X	X	X	-	X	X	X
DN 25	X	-	X	-	X	X	-	X	X	-	X	-	X	-	-	X	X	X	-	X	X	X
DN 32	-	-	X	-	X	X	-	X	X	-	-	-	-	-	-	-	X	X	-	X	-	X
DN 40	X	-	X	-	X	X	-	X	X	-	X	-	X	-	-	X	X	X	-	X	X	X
DN 50	X	-	X	-	X	X	-	X	X	-	X	-	X	-	-	X	X	X	-	X	X	X
DN 65	-	-	-	-	-	X	-	X	-	-	-	X	-	X	-	X	-	X	-	X	X	-
DN 80	-	-	-	-	-	X	-	X	-	-	-	X	-	X	-	X	-	X	-	X	X	-

* только для размера привода 0

Обзорная таблица металлических корпусов для GEMÜ 507

Код соединения	Резьбовые соединения						Хомут				Фланец			
	1		3C	9		3D		80	82	86	88	10**	13	47
Код материала	37	37	37	37	40	37	37	34	34	34	34	37	34	34
Форма корпуса	Проходной корпус	Угловой корпус				Проходной корпус	Угловой корпус							
DN 6	-	-	-	-	X*	-	-	-	-	-	-	-	-	-
DN 8	X*	-	-	X*	-	X*	-	-	-	-	-	-	-	-
DN 10	X*	-	-	X*	-	X*	-	-	-	-	-	-	-	-
DN 15	X*	-	-	X*	-	X*	-	-	-	-	-	-	-	-
DN 10	X	-	-	-	-	-	-	-	-	-	-	-	-	-
DN 15	X	X	X	X	-	X	X	X	X	X	X	X	X	X
DN 20	X	X	X	X	-	X	X	X	X	X	X	X	X	X
DN 25	X	X	X	X	-	X	X	X	X	X	X	X	X	X
DN 32	X	X	X	X	-	X	X	-	X	X	-	X	X	X
DN 40	X	X	X	X	-	X	X	X	X	X	X	X	X	X
DN 50	X	X	X	X	-	X	X	X	X	X	X	X	X	X
DN 65	X	-	X	X	-	X	-	-	-	-	-	-	-	-
DN 80	X	-	X	X	-	X	-	-	-	-	-	-	-	-

* только для размера привода 0

** только для размера привода 1E, 2E

Для сведений о других седельных клапанах, принадлежностях и прочей продукции см. программу выпуска изделий и прайс-лист. Обращайтесь к нам!

GEMÜ® КЛАПАНЫ, СИСТЕМЫ
ИЗМЕРЕНИЯ И РЕГУЛИРОВАНИЯ



Все права, такие как авторские права или права интеллектуальной собственности, защищены специально.
При сомнениях или недоразумениях решающее значение имеет вариант документа на немецком языке!
Возможны изменения · 08/2019 · 86252801