

Включает в себя: инструкции по эксплуатации, установке и техническому обслуживанию

PE15X-XXX-XXX

Дата выпуска: 7 августа 2003г.

Дата новой редакции: 12 мая 2010 г.

(Ред. 16)

**Мембранный насос 1-1/2"**

Передаточное отношение 1:1 (металлический)



Внимательно ознакомьтесь с настоящим руководством, прежде чем приступить к работам по установке, эксплуатации или обслуживанию оборудования.

За предоставление оператору данной информации ответственен работодатель. Сохраняйте данное руководство для использования в дальнейшем. Язык оригинала данного руководства - английский.

**Сервисные комплекты**

При определении материалов, из которых изготовлен насос, руководствуйтесь расшифровкой обозначения моделей. 637389 для ремонта пневмосекции (см. стр. 6). 637375-XX для ремонта жидкостной секции (см. стр. 4). ПРИМЕЧАНИЕ: В состав данного комплекта входит также несколько уплотнений пневмодвигателя, требующих периодической замены. 637390-X главный воздушный клапан в сборе (см. стр. 7).

**Характеристики насоса**

Модели	см. "-XXX" в расшифровке обозначения моделей.
Тип насоса	Пневматический двухмембранный металлический насос
Материал	См. таблицу моделей
Вес	PX15R-XAX-XXX - 37.65 фунтов (17.08 кг) PX15R-XCX-XXX - 73.2 фунтов (33.2 кг) PX15R-XHX-XXX - 86.9 фунтов (39.4 кг) PX15R-XXS-XXX - 61.2 фунтов (27.8 кг) добавьте 2.14 фунтов (0.97 кг) на пневмосекцию из алюминия добавьте 18.14 фунтов (8.23 кг) на пневмосекцию из нержавеющей стали 120 фунтов на кв.дюйм (8.3 бар)
Максимальное давление воздуха на входе	10 фунтов на кв.дюйм (0.69 бар)
Максимальное давление материала на входе	120 фунтов на кв.дюйм (8.3 бар)
Максимальное давление на выходе	120 фунтов на кв.дюйм (8.3 бар)
Максимальный расход (в залитом состоянии)	123 галлонов/мин (465.6 л/мин)
Рабочий объем / Цикл при 100 фунтов на кв.дюйм	0.617 галлонов (2.34 л)
Максимальный диаметр твердых частиц	1/4" (6.4 мм)
Пределная температура (мембрана/ шарик/ седло)	Этилен-пропиленовый каучук от -60° до 280° F (от -51° до 138° C) /Этилен-пропилен-диен-каучук от -20° до 150° F (от -29° до 66° C) Хайтрел® от 10° до 180° F (от -12° до 82° C) Нитрил от 35° до 175° F (от 2° до 79° C) Полипропилен от -40° до 225° F (от -40° до 107° C) Сантопрен® от 40° до 225° F (от 4° до 107° C) Тефлон® ПТФЭ от -40° до 350° F (от -40° до 170° C) Витон® См. на странице 8
Размеры	9" x 11.75" (228.6 мм x 298.5 мм)
Установочный размер	Уровень шума при 70 фунтов на кв.дюйм, 60 циклов/мин <sup>1</sup> 82.8 дБ (A) <sup>1</sup>

<sup>1</sup> Уровни звукового давления насоса, указанные в данном руководстве, приведены к эквивалентному уровню непрерывного звукового воздействия (LAeq) согласно требованиям ANSI S1.13-1971, CAGI-PNEUROP S5.1 путем установки четырех микрофонов в разных местах.

Примечание: Хотя в данной расшифровке указаны все возможные варианты, некоторые комбинации не рекомендованы; в случае возникновения вопросов о наличии деталей, обратитесь за консультацией к представителю компании или на завод-производитель.



Рисунок 1

**Расшифровка обозначения моделей**

**PX15X-XXX-XXX**

<b>Электронный интерфейс</b>	D - отсутствует E - имеется
<b>Материал центральной части</b>	A - алюминий R - полипропилен S - нержавеющая сталь
<b>Соединения на стороне жидкости</b>	A - 1-1/2 - 11-1/2 N.P.T.F. - 1 B - Rp 1-1/2 (1-1/2 - 11 BSP, параллельная) Y - 1-1/2" A.N.S.I./DIN фланец
<b>Фланец насоса и коллектор</b>	A - алюминий H - хастеллой C C - чугун S - нержавеющая сталь
<b>Арматура</b>	P - плакированная сталь S - нержавеющая сталь
<b>Седло</b>	A - сантопрен G - нитрил C - хайтрел H - твердая нержав.сталь класс 440 E - углеродистая сталь L - хастеллой C F - алюминий S - нержавеющая сталь класс 316
<b>Шарик</b>	
<b>Мембрана</b>	A - сантопрен M - сантопрен медицинского назначения C - хайтрел T - тефлон ПТФЭ/сантопрен G - нитрил V - витон
<b>Подбор сервисного комплекта для жидкостной секции</b>	PX15X-XXX-X X X 637375 - [X][X] Шарик [ ] Мембрана [ ]
Пример: Модель #PD15A-ASP-AAA Сервисный комплект для жидкостной секции # 637375-AA	

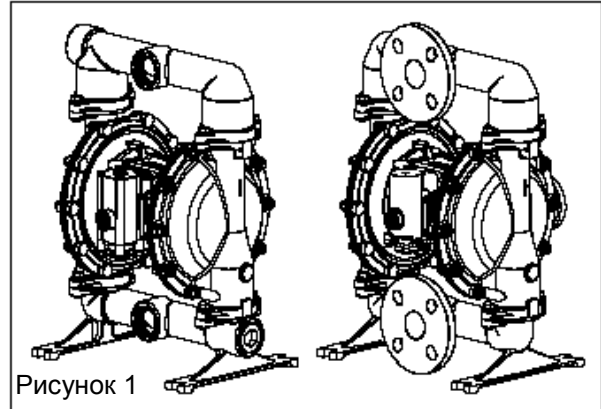
Прочитайте, примите к сведению и следуйте содержащимся в настоящем руководстве указаниям во избежание травм, либо причинения вреда имуществу.



**Предупреждение** ПРЕВЫШЕНИЕ ДАВЛЕНИЯ. Существует риск травмы, повреждения насоса или причинения вреда имуществу.

- Не превышайте максимальное давление воздуха на входе, указанное на заводской табличке насоса.
- Убедитесь, что материал шлангов и других компонентов рассчитан на давление жидкости, перекачиваемой насосом. Осмотрите шланги для выявления повреждений или износа. Убедитесь, что раздающее оборудование не загрязнено и находится в рабочем состоянии.

**Предупреждение** СТАТИЧЕСКИЙ РАЗРЯД. Может привести к взрыву и как следствие, к серьезной травме или смерти. Обеспечьте заземление насоса и насосной установки.

- Статический разряд может стать причиной возгорания горючих материалов и паров.
- Необходимо выполнить заземление насосной системы и объекта, на который производится распыление, при откачивании, промывании, рециркуляции или распылении таких горючих материалов, как краска, растворитель, лак и т.п., либо при использовании в потенциально опасной атмосфере, способствующей самопроизвольному возгоранию. Выполните заземление раздающего клапана или устройства, контейнеров, шлангов и всех остальных объектов, с которыми контактирует перекачиваемый материал.
- Во избежание вибрации, искрения вследствие трения и возникновения статического разряда, надежно закрепите насос, зафиксируйте все соединения и точки контакта.
- Конкретные требования к заземлению смотрите в местных строительных и электротехнических нормах.
- После выполнения заземления, необходимо регулярно проверять непрерывность электрической цепи к земле. При помощи омметра проверьте сопротивление цепи от каждого из компонентов (напр., шланги, насос, зажимы, контейнеры, распылитель и др.), чтобы убедиться в ее непрерывности. Показания омметра не должны превышать 0.1 Ом.
- Поместите конец выпускного шланга, если возможно, раздающий клапан или устройство в распыляемый материал (среду). (Не допускайте свободного течения распыляемого материала.)
- Используйте шланги с запаянным проводом для отвода статического заряда.
- Обеспечьте надлежащую вентиляцию.
- Храните легковоспламеняющиеся материалы вдали от источника тепла, открытого огня и искр.
- Проследите, чтобы контейнеры были закрыты в то время, когда они не используются.

**Предупреждение** В выхлопе насоса могут содержаться примеси. Они могут стать причиной серьезной травмы. Необходимо направить выхлопной трубопровод в сторону от рабочей зоны и мест пребывания персонала.

- В случае разрыва мембраны, через глушитель выхлопа может произойти выброс материала.
- При перекачивании опасных или горючих веществ, выхлопной трубопровод следует отвести в место, удаленное на безопасное расстояние.
- Для соединения насоса с глушителем используйте заземленный шланг с внутренним диаметром не менее 3/4".

**Предупреждение** ОПАСНОЕ ДАВЛЕНИЕ. Может стать причиной серьезной травмы или нанести вред имуществу. Приступайте к техобслуживанию или очистке насоса, шлангов или раздающего клапана только после сброса давления из системы.

- Отключите линию подачи воздуха и сбросьте давление из системы путем открытия раздающего клапана или устройства и/или медленно отсоединяя выпускной шланг или трубопровод от насоса.

**Предупреждение** ОПАСНЫЕ ВЕЩЕСТВА. Могут стать причиной серьезной травмы или нанести вред имуществу. Возврат насоса, содержащего опасные вещества, на завод или в сервисный центр запрещен. В работе следует использовать безопасные приемы,

соответствующие местным и национальным предписаниям относительно техники безопасности.

- Получите у поставщика паспорта безопасности на все материалы, чтобы знать, как правильно с ними обращаться.

**Предупреждение** ОПАСНОСТЬ ВЗРЫВА. Запрещается использование моделей, имеющих в своем составе алюминиевые детали, с 1,1,1- трихлорэтаном, метилхлоридом и другими галогенированными углеводородными растворителями, которые могут вступить в реакцию и привести к взрыву.

- Перед использованием растворителей данного типа, проверьте секцию двигателя насоса, фланцы насоса, коллекторы и все детали проточной части на совместимость.

**Предупреждение** ОПАСНОСТЬ НЕПРАВИЛЬНОГО ИСПОЛЬЗОВАНИЯ. Не используйте модели с алюминиевыми деталями проточной части для перекачки пищевых продуктов, предназначенных для потребления человеком. Оцинкованные детали могут содержать незначительное количество свинца.

**Осторожно** Проверьте химическую совместимость деталей проточной части насоса и перекачиваемых, промываемых или рециркулирующих материалов. Химическая совместимость может изменяться при изменении температуры и концентрации химических соединений в перекачиваемых, промываемых или рециркулирующих материалах. По поводу совместимости конкретных материалов проконсультируйтесь у производителя химической продукции.

**Осторожно** Указанные максимальные температуры учитывают только механические напряжения. Из-за использования определенных химических веществ максимальная безопасная температура может существенно быть ниже. Данные о химической совместимости и температурных пределах запрашивайте у производителя химической продукции. См. характеристики насоса на странице 1 настоящего руководства.

**Осторожно** Убедитесь, что все операторы данного оборудования знакомы с правилами техники безопасности, понимают ограничения в его использовании и по мере необходимости пользуются защитными очками/экипировкой.

**Осторожно** Не используйте насос в качестве опорной конструкции для системы трубопровода. Удостоверьтесь, что компоненты системы имеют надлежащие опоры и давление на детали насоса исключено.

- Всасывающие и выпускные соединения должны быть не жестко монтированными, а гибкими (например, шланги) и совместимыми с перекачиваемыми материалами.

**Осторожно** Не допускайте повреждения насоса. Не допускайте работы насоса в сухом режиме в течение продолжительного времени.

- В случае длительного простоя системы отсоедините воздушный трубопровод от насоса.

**Осторожно** Используйте только оригинальные запасные части ARO, этим вы обеспечите совместимость компонентов по давлению и их максимальный срок службы.

**Примечание** Проверьте момент затяжки и подтяните при необходимости крепежные элементы еще раз перед началом эксплуатации насоса. Из-за податливости материалов корпуса и прокладок в процессе работы насоса соединения могут разболтаться. С целью предупреждения утечки жидкости или воздуха, проверьте момент затяжки и подтяните при необходимости крепежные элементы.

<b>Предупреждение</b>	= Обозначенные риски или несоблюдение техники безопасности могут привести к серьезным травмам для персонала, смерти или значительному материальному ущербу.
<b>Осторожно</b>	= Обозначенные риски или несоблюдение техники безопасности могут привести к незначительным травмам персонала, нанести вред оборудованию или имуществу.
<b>Примечание</b>	= Важная информация по установке, эксплуатации и техобслуживанию.

## Общие сведения

Мембранный насос ARO имеет высокую производительность по объему даже при низком давлении воздуха, также доступен широкий спектр вариантов исполнения для подбора совместимых материалов. См. расшифровку обозначения моделей и вариантов исполнения. Отличительной чертой всех насосов ARO является конструкция, предотвращающая остановки, модульность пневмодвигателя / жидкостной секции. Двухмембранные насосы с пневмоприводом используют разность давлений в воздушных камерах для попеременного создания избыточного давления и разрежения в жидкостных камерах, при этом клапаны обеспечивают принудительный поток жидкости в нужном направлении.

Цикл перекачки начинается после подачи воздуха под давлением, насос после этого продолжает работать, стремясь компенсировать объем потребления. Насос нагнетает и поддерживает давление в линии, а при достижении максимального значения давления на линии останавливает цикл (раздающее устройство закрывается), но при необходимости возобновляет перекачивание.

## Требования к воздуху и смазке

**Предупреждение** Превышение давления. Может стать причиной повреждения насоса, травмы или причинить вред имуществу.

- На линии подачи воздуха необходимо установить фильтр, задерживающий частицы размером более 50 мкм. Кроме смазки для уплотнительных колец, наносимой во время сборки или проведения ремонтных работ, никакой другой смазки не требуется.
- При использовании воздуха с добавлением масла, проверьте совместимость масла с материалом уплотнительных колец и уплотнений секции пневмодвигателя насоса.

## Установка

- Перед установкой проверьте модель/конфигурацию.
- Перед пуском в эксплуатацию проверьте момент затяжки наружных крепежных элементов на соответствие требованиям.
- После сборки насосы испытываются в воде. Перед установкой промойте насос жидкостью, совместимой с материалами насоса.
- В случае, если мембранный насос работает в условиях забора под давлением (в залитом состоянии), на входе воздуха рекомендуется установить обратный клапан.
- Диаметр трубки подачи материала должен быть, как минимум, не меньше диаметра входного соединения впускного коллектора.
- Шланг подачи материала должен быть особо прочным, совместимым с перекачиваемыми материалами.
- Трубопроводу следует обеспечить надежную опору. Не используйте насос в качестве опоры для трубопровода.
- Для всасывающих и напорных линий используйте гибкие соединения (шланги). Данные соединения должны быть гибкими и совместимыми с перекачиваемыми материалами.
- С целью предупреждения повреждений, вызванных вибрацией, надежно закрепите лапы мембранного насоса на подходящей опорной поверхности.
- В случае если требуется погружение насоса в жидкость, как проточные, так и непроточные компоненты насоса должны быть совместимы с перекачиваемыми материалами.
- Выхлопная труба погруженных насосов должна быть выведена над уровнем жидкости. Выхлопной шланг должен быть выполнен из токопроводящего материала и заземлен.
- Давление на стороне всасывания в залитом состоянии не должно превышать 10 фунтов на кв. дюйм. (0.69 бар)

## Указания по эксплуатации

- В случае если перекачиваемый материал имеет свойство загустевать, если не используется в течение продолжительного времени, промойте насос растворителем, совместимым с перекачиваемым материалом.
- Перекрывайте подачу воздуха на насос, если он не работает в течение нескольких часов.

## Детали и сервисные комплекты

Информацию о деталях и сервисных комплектах можно найти на рисунках и в описаниях на стр. 4-7.

- Некоторые детали отмечены как ARO "Smart Parts", такие детали должны быть всегда у вас в наличии для оперативного ремонта и сокращения времени простоя.
- Сервисные комплекты делятся на два вида в зависимости от того, какая часть насоса подлежит обслуживанию: 1. Пневмосекция. 2. Жидкостная секция. Далее жидкостная секция подразделяется в зависимости от того, из каких материалов изготовлены ее компоненты.

## Техобслуживание

- При разборке и повторной сборке во время проведения техобслуживания следите за чистотой на рабочем месте, чтобы защитить чувствительные внутренние подвижные детали от попадания грязи и инородных материалов.
- Ведите соответствующие записи о проведенном техобслуживании и поставьте насос в план профилактического обслуживания.
- Перед разборкой, удалите скопившийся материал из выпускного коллектора, перевернув насос вверх дном и дав остаткам вытечь

## Разборка жидкостной секции

1. Снимите выпускной (61) и впускной (60) коллекторы.
2. Выньте шарики (22), уплотнительные кольца (19) (если имеются) и седла (21).
3. Снимите фланцы насоса (15)

ПРИМЕЧАНИЕ: Основная мембрана (7) и вспомогательная мембрана (8) используются только в моделях с мембраной из ПТФЭ. Смотрите дополнительный вид на рисунке с изображением жидкостной секции.

4. Открутите винт (14), шайбу мембраны (6), мембрану (7) или (7/8) и вспомогательную шайбу (5).

ПРИМЕЧАНИЕ: Не поцарапайте и не повредите шток мембраны (1).

## Повторная сборка жидкостной секции

- Соберите все элементы в обратном порядке. Смотрите требования к моменту затяжки на стр. 5.
- Очистите и осмотрите все детали. При необходимости замените изношенные или поврежденные детали на новые.
- Смажьте шток мембраны (1) и сальники П-образного сечения (144) смазкой Lubriplate FML-2 (упаковка смазки 94276 входит в сервисный комплект)
- Для моделей с мембранами из ПТФЭ: мембрана из сантропена (8) устанавливается отметкой "Air side" к центральной части насоса. Установите мембрану из ПТФЭ (7) отметкой "Fluid side" к фланцу насоса (15).
- Проверьте момент затяжки после того, как насос был снова запущен и поработал некоторое время.

**Перечень деталей для РХ15Х-ХХХ-ХХХ / Жидкостная секция**

Сервисные комплекты для жидкостной секции (637375-ХХ)

★ В сервисный комплект входят: Шарики (вариант исполнения шариков см. для -ХХ в таблице ниже), мембраны (вариант исполнения мембраны см. для -ХХ в таблице ниже) и позиции 19, 70, 144, 175 и 180 (указано ниже) плюс позиция 174 и упаковка смазки 94276 FML-2 (стр.6).

Варианты исполнения седел РХ15Х-ХХХ-ХХХ								Варианты исполнения шариков РХ15Х-ХХХ-ХХХ							
"21"								★ "22" (диаметр 2")							
-ХХХ	Седло	Кол-во	Мтрл	-ХХХ	Седло	Кол-во	Мтрл	-ХХХ	Шарик	Кол-во	Мтрл	-ХХХ	Шарик	Кол-во	Мтрл
-АХХ	95825-А	(4)	[SP]	-GXX	95825-G	(4)	[B]	-XAX	95826-A	(4)	[Sp]	-XSX	95878	(4)	[SS]
-СХХ	95825-С	(4)	[H]	-HXX	95891	(4)	[SH]	-XCX	95826-С	(4)	[H]	-XTX	95826-4	(4)	[T]
-ЕХХ	95893	(4)	[C]	-LXX	95947	(4)	[Ha]	-XGX	95826-2	(4)	[B]	-XVX	95826-3	(4)	[V]
-FXX	95892	(4)	[A]	-SXX	95877	(4)	[SS]								

Варианты исполнения мембраны РХ15Х-ХХХ-ХХХ										
	★ Сервисный комплект	★ "7"			★ "8"			★ "19" (наружный диаметр 1/8" x 3-1/8")		
-ХХХ	-ХХ = (шарик) -ХХ = (мембрана)	Мембрана	Кол-во	Мтрл	Мембрана	Кол-во	Мтрл	Прокладка	Кол-во	Мтрл
-ХХА	637375-ХА	96166-А	(2)	[Sp]	-----	-----	-----	95992	(4)	[E]
-ХХС	637375-ХС	96166-С	(2)	[H]	-----	-----	-----	Y327-233	(4)	[V]
-ХХG	637375-ХG	96166-G	(2)	[B]	-----	-----	-----	Y325-233	(4)	[B]
-ХХM	637375-ХM	96166-M	(2)	[MSp]	-----	-----	-----	Y328-233	(4)	[T]
-ХХT	637375-ХT	96165-T	(2)	[T]	96164-А	(2)	[Sp]	Y328-233	(4)	[T]
-ХХV	637375-ХV	95820-3	(2)	[V]	-----	-----	-----	Y327-233	(4)	[V]

**Код материалов**  
 [A] = алюминий  
 [B] = нитрил  
 [C] = углеродистая сталь  
 [CI] = чугун  
 [Co] = медь  
 [E] = этилен-пропиленовый каучук  
 [H] = хайтрел  
 [Ha] = хастеллой С  
 [K] = кинар ПВДФ  
 [P] = полипропилен  
 [MSP] = сантропен медицинского назначения  
 [SH] = твердая нержавеющая сталь  
 [SP] = сантропен  
 [SS] = нержавеющая сталь  
 [T] = тефлон ПТФЕ  
 [V] = витон

Варианты исполнения центральной секции насоса РХ15Х-ХХХ-ХХХ																				
Поз.	Описание (размер)	Кол-во	PD15A-X			PE15A-X			PD15R-X			PE15R-X			PD15S-X			PE15S-X		
			Номер детали	Материал	Мтрл	Номер детали	Материал	Мтрл	Номер детали	Материал	Мтрл	Номер детали	Материал	Мтрл	Номер детали	Материал	Мтрл	Номер детали	Материал	Мтрл
28	Шайба (внутренний диаметр 0.406" x наружный диаметр 1" x 0.093")	(4)	-----	-----	---	-----	-----	---	93360-1	-----	---	93360-1	-----	---	93004	-----	---	93004	-----	---
43	Штифт заземления	(1)	93004	-----	[Co]	-----	-----	---	-----	-----	---	-----	-----	---	93004	-----	---	93004	-----	[Co]
68	Крышка кожуха	(1)	95822-1	-----	[A]	95822-3	-----	---	95971-1	-----	---	95971-3	-----	---	95889-1	-----	---	95889-3	-----	[SS]
69	Крышка кожуха	(1)	95822-2	-----	[A]	95822-4	-----	---	95971-2	-----	---	95971-4	-----	---	95889-2	-----	---	95889-4	-----	[SS]
74	Трубная заглушка (1/4-18 N.P.T. x 7/16")	(2)	-----	-----	[SS]	Y17-51-S	-----	---	-----	-----	---	93832-3	-----	---	-----	-----	---	Y17-51-S	-----	[SS]
76	Трубная заглушка (1/8-27 N.P.T. x 0.27")	(1)	-----	-----	[SS]	Y17-50-S	-----	---	-----	-----	---	Y17-50-S	-----	---	-----	-----	---	Y17-50-S	-----	[SS]
131	Винт (M10 x 1.5 - 6g x 100 мм)	(4)	95934	-----	[C]	95934	-----	---	-----	-----	---	-----	-----	---	96657	-----	---	96657	-----	[SS]
	(M10 x 1.5 - 6g x 110 мм)	(4)	-----	-----	---	-----	-----	---	96056	-----	---	96056	-----	---	-----	-----	---	-----	-----	---
180	Шайба	(4)	96006	-----	[Co]	96006	-----	---	-----	-----	---	-----	-----	---	96006	-----	---	96006	-----	[Co]
★	Уплотнительное кольцо (наружный диаметр 3 мм x 15 мм)	(8)	-----	-----	---	-----	-----	---	96291	-----	---	96291	-----	---	-----	-----	---	-----	-----	---
195	Гайка (M10 x 1.5 - 6h)	(4)	93010	-----	[SS]	93010	-----	---	94992	-----	---	94992	-----	---	93010	-----	---	93010	-----	[SS]

Варианты исполнения коллектора/фланца насоса РХ15Х-ХХХ-ХХХ												
Поз.	Описание (размер)	Кол-во	РХ15Х-ХАХ-Х		РХ15Х-ХСХ-Х		РХ15Х-ХНХ-Х		РХ15Х-ХSХ-Х		РХ15Х-ХSX-Х	
			Номер детали	Материал	Номер детали	Материал	Номер детали	Материал	Номер детали	Материал	Номер детали	Материал
5	Опорная шайба	(2)	95819-3	[C]	95819-3	[C]	95819-1	[SS]	95819-1	[SS]	95819-1	[SS]
6	Шайба мембраны	(2)	95819-3	[C]	95819-3	[C]	95819-2	[Ha]	95819-1	[SS]	95819-1	[SS]
9	Шайба	(2)	Y13-8-T	[SS]	Y13-8-T	[SS]	95993	[Ha]	Y13-8-T	[SS]	Y13-8-T	[SS]
14	Винт (M14 x 2 - 6g x 45 мм)	(2)	95883	[SS]	95883	[SS]	95952	[Ha]	95883	[SS]	95883	[SS]
15	Фланец насоса	(2)	95821	[A]	95953	[CI]	95949	[Ha]	95890	[SS]	95890	[SS]
60	Впускной коллектор	(1)	95828 - (◆)	[A]	95940 - (◆)	[CI]	95954◆	[Ha]	95900 - (◆)	[SS]	95943◆	[SS]
61	Выпускной коллектор	(1)	95827 - (◆)	[A]	95937 - (◆)	[CI]	95956◆	[Ha]	95899 - (◆)	[SS]	95945◆	[SS]
63	Трубная заглушка (1 - 1/2 N.P.T.)	(2)	Y17-127	[A]	Y17-57-S	[SS]	-----	---	Y17-57-S	[SS]	-----	---
	(R 1 - 1/2)	(2)	95902-2	[A]	95902-1	[SS]	-----	---	95902-1	[SS]	-----	---

◆ В моделях с резьбой N.P.T.F. (РХ15Х-АХХ-ХХХ) используйте "1". В моделях с резьбой BSP (РХ15Х-ВХХ-ХХХ) используйте "2". ◆ Модели с фланцем

Варианты внешней арматуры РХ15Х-ХХХ-ХХХ								Общие детали					
Поз.	Описание (размер)	Кол-во	РХ15Х-ХХР-		РХ15S-ХХS-		РХ15R-ХХS-		Поз.	Описание (размер)	Кол-во	Номер детали	Мтрл
			Номер детали	Мтрл	Номер детали	Мтрл	Номер детали	Мтрл					
26	Винт (M10 x 1.5 - 6g x 30 мм)	(8)	95884-1	[C]	95884	[SS]	95884	[SS]	1	Шток	(1)	95824	[C]
27	Болт (M8 x 1.25 - 6g x 40 мм)	(20)	95896-1	[C]	95896	[SS]			★ 70	Прокладка	(2)	95843	[B]
	(M8 x 1.25 - 6g x 50 мм)	(20)					96163	[SS]	★ 144	Сальник П-образного сечения (внешний диаметр 3/16" x 1-1/4")	(2)	Y186-50	[B]
29	Гайка шестигранная с фланцем (M8 x 1.25 - 6h)	(20)	95879-1	[C]	95879	[SS]	95879	[SS]	★ 175	Уплотнительное кольцо (внешний диаметр 3/32"x13/16")	(2)	Y325-114	[B]

✓ Детали сервисного комплекта для воздушной секции см. на стр. 6.

Перечень деталей для RX15X-XXX-XXX / Жидкостная секция

Код цвета		
Материал	Цвет мембраны	Цвет шарика
Хайтел	Серый	Серый
Нитрил	Черный	Красный (*)
Сантопрен	Темный	Темный
Сантопрен (вспомогат.)	Зеленый	Нет
Тефлон	Белый	Белый
ПТФЭ	Желтый(*)	Желтый(*)
Витон	Желтый(*)	Желтый(*)

(\*) Точечная отметка  
(-) Пунктирная отметка

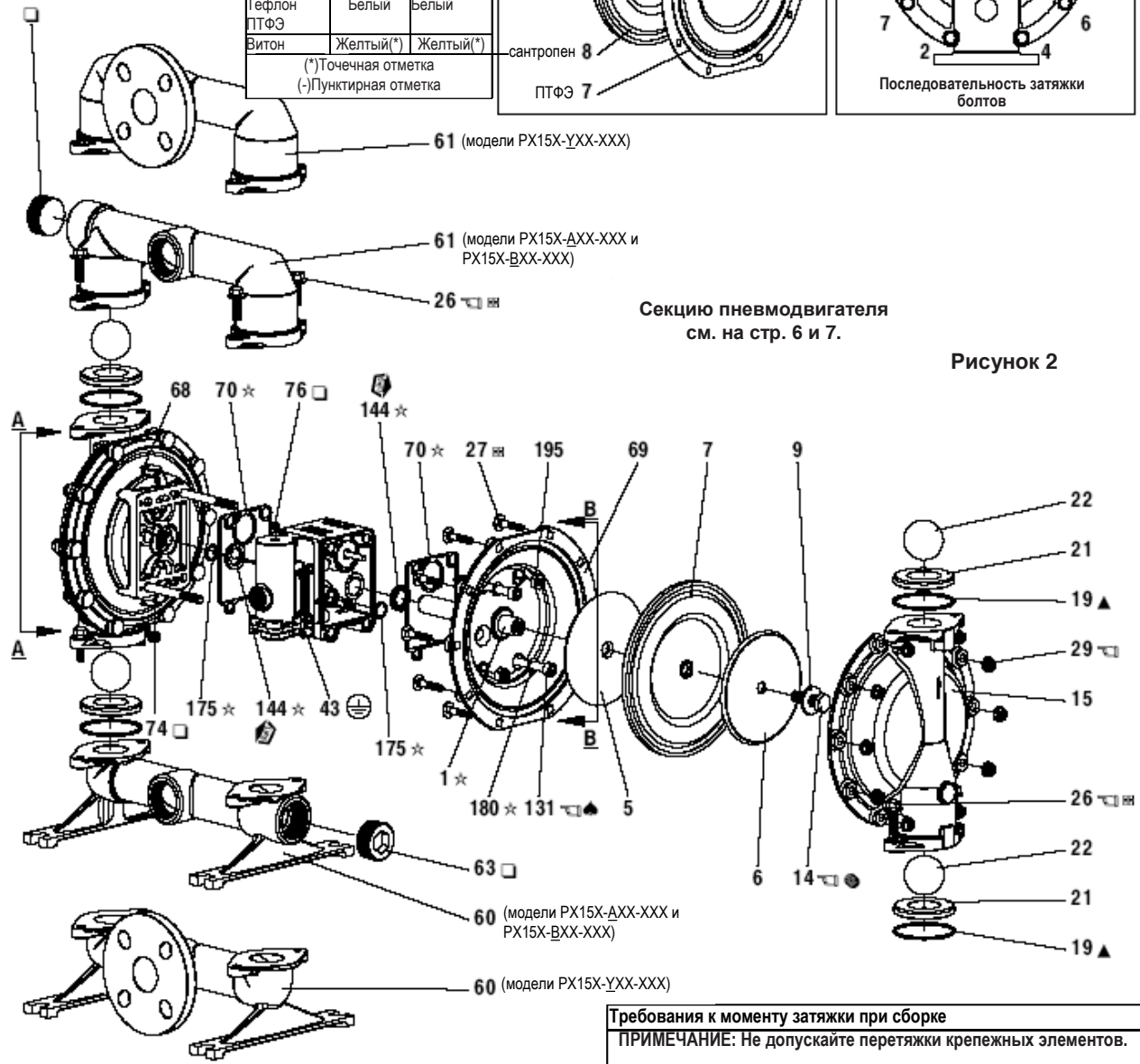
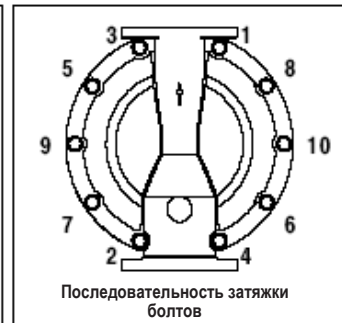
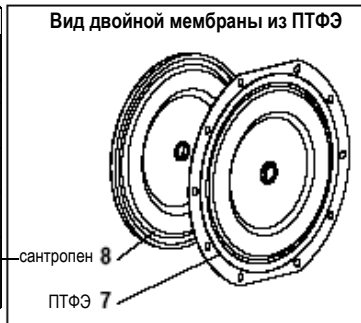

Секцию пневмодвигателя см. на стр. 6 и 7.

Рисунок 2

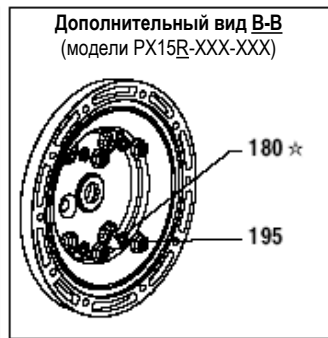
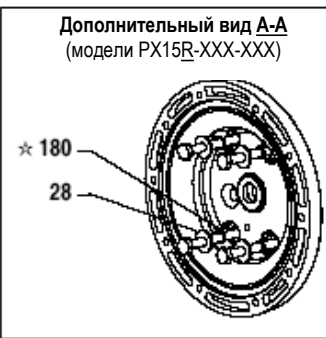

**Требования к моменту затяжки при сборке**  
**ПРИМЕЧАНИЕ:** Не допускайте перетяжки крепежных элементов.

Винты (14), затянуть до 50 - 55 фут-фунт (67.8 - 74.6 Нм).  
 Винты (26), 20 - 25 фут-фунт (27.1 - 33.9 Нм).  
 Гайки (29), 15 - 20 фут-фунт (20.3 - 27.1 Нм).  
 Винты (131), 12 - 17 фут-фунт (16.3 - 23.0 Нм).

**Смазка / герметики**

- \* Нанесите смазку FML-2 на все уплотнительные кольца, сальники П-образного сечения и сопряженные поверхности.
- ▲ Нанесите Loctite® 242 на резьбу во время сборки.
- Во время сборки намотайте на резьбу ФУМ-ленту.
- Во время сборки нанесите Loctite 271 на резьбу.
- При использовании крепежных элементов из нержавеющей стали, нанесите противозадирный состав на резьбу, болты и головки фланцев гаек, контактирующих с корпусом насоса.
- ▲ Не используется в RX15X-XXX-AXX, -СХХ и GXX.
- ◇ Примечание: Lubriplate FML-2 представляет собой белый технический жир пищевого класса.

## Перечень деталей для PX15X-XXX-XXX / Секция пневмодвигателя

✓ Указаны детали, входящие в комплект 637389 для обслуживания пневмосекции, а позиции (70), (144), (175) и (180) указаны на стр. 4.

### Детали пневмодвигателя

Поз.	Описание (размер)	Кол-во	Номер детали	Материал	Поз.	Описание (размер)	Кол-во	Номер детали	Материал
101	Центральная часть корпуса (PX15A-X)	(1)	95888	[A]	136	Торцевая крышка (PX15A-X)	(1)	95941	[Z]
	(PX15R-X)	(1)	95970	[P]		(PX15R-X)	(1)	95833	[P]
	(PX15S-X)	(1)	95901	[SS]		(PX15S-X)	(1)	95938	[SS]
103	Втулка	(1)	95823	[D]	✓137	Прокладка	(1)	95844	[B]
105	Винт (M6 X 1 – 6g)	(4)	95991	[SS]	✓138	Сальник П-образного сечения (внешний диаметр 3/16" x 1-5/8")	(1)	Y186-53	[B]
	(PX15A-X и PX15S-X)(16 мм длинный)				(4)	95886	[SS]	✓139	Сальник П-образного сечения (внешний диаметр 3/16" x 1-1/8")
107	Концевая пластина (только PX15R-X)	(2)	95840	[SS]	140	Вкладыш клапана	(1)	95838	[AO]
111	Золотник(PX15A-X и PX15S-X)	(1)	95835	[D]	141	Тарелка клапана	(1)	95837	[AO]
	(PX15R-X)	(1)	96293	[D]	✓166	Прокладка	(1)	96171	[B]
118	Исполнительный штифт	(2)	95839	[SS]	✓167	Направляющий поршень (включает 168 и 169)	(1)	67164	[D]
121	Втулка	(2)	95123	[D]	168	Уплотнительное кольцо (внешний диаметр 3/32" x 5/8")	(2)	94433	[U]
128	Трубная заглушка (1/8 – 27 N.P.T x 0.27") (только PX15A-X и PX15S-X)	(1)	Y17-50-S	[SS]	169	Сальник П-образного сечения (внешний диаметр 1/8" x 7/8")	(1)	Y240-9	[B]
✓132	Прокладка	(1)	96170	[B]	170	Втулка поршня	(1)	94081	[Br]
133	Шайба (1/4") (PX15A-X)	(3)	Y117-416-C	[C]	✓171	Уплотнительное кольцо (внешний диаметр 3/32" x 1-1/8")	(1)	Y325-119	[B]
	(M6) (PX15R-X)	(6)	95931	[SS]	✓172	Уплотнительное кольцо (внешний диаметр 1/16" x 1-1/8")	(1)	Y325-22	[B]
	(1/4") (PX15S-X)	(3)	Y14-416-T	[SS]	✓173	Уплотнительное кольцо (внешний диаметр 3/32" x 1-3/8")	(2)	Y325-123	[B]
134	Винт (M6 X 1 – 6g x 20 мм) (PX15R-X)	(6)	95887	[SS]	★✓174	Уплотнительное кольцо (внешний диаметр 1/8" x 1/2")	(2)	Y325-202	[B]
	(PX15A-X и PX15S-X)	(4)	95887	[SS]	✓176	Мембрана (обратный клапан)	(2)	95845	[SP]
135	Клапанный блок (PD15A-X)	(1)	95942-1	[Z]	181	Роликовый штифт (внешний диаметр 5/32 x 1/2" длинный)	(4)	Y178-52-S	[SS]
	(PD15R-X)	(1)	95834-1	[P]	✓200	Прокладка (PX15A-X и PX15S-X)	(1)	96172	[B]
	(PD15S-X)	(1)	95939-1	[SS]	(PX15R-X)	(1)	95842	[B]	
	(PE15A-X)	(1)	95942-2	[Z]	201	Глушитель(PX15R-X)	(1)	93139	[P]
	(PE15R-X)	(1)	95834-2	[P]	(PX15A-X и PX15S-X)	(1)	350-568	---	
	(PE15S-X)	(1)	95939-2	[SS]	233	Промежуточная пластина	(1)	95832	[P]
★	Позиции, включенные в сервисный комплект для жидкостной секции, см. стр. 4				236	Гайка (M6 x 1-6g) (только PX15R-X)	(4)	95924	[SS]
					★✓	Смазка Lubriplate FML-2	(1)	94276	
						Упаковка смазки Lubriplate	(10)	637308	

### Обслуживание пневмосекции

**Работы сводятся к обслуживанию двух частей - 1. Направляющего клапана, 2. Главного воздушного клапана.**

**Общие примечания по повторной сборке:**

- Обслуживание секции воздушного двигателя является продолжением ремонта жидкостной секции.
- Осмотрите детали и замените при необходимости на новые. Проверьте металлические поверхности на наличие глубоких царапин и уплотнительные кольца на наличие трещин и разрезов.
- Примите соответствующие меры предосторожности, чтобы не порезать уплотнительные кольца во время установки.
- Нанесите смазку FML-2 на уплотнительные кольца.
- Не допускайте перетяжки крепежных элементов. См. нормативные моменты затяжки в таблице на выноске к изображению.
- Проверьте момент затяжки и подтяните при необходимости крепежные элементы еще раз после перезапуска двигателя.
- Сервисные инструменты – для установки уплотнительных колец (168) на направляющий поршень (167) используйте инструмент # 204130-T, серии ARO.

### Разборка направляющего клапана

1. Слегка надавите на управляющей штифт (118), чтобы он вошел во втулку (121), направляющий поршень (167) и другие детали.
2. Снимите втулку золотника (170) и осмотрите ее внутреннюю поверхность на наличие повреждений.

### Сборка направляющего клапана

1. Очистите и смажьте детали, которые не были заменены деталями из сервисного комплекта.
2. Вставьте новые уплотнительные кольца (171 и 172), установите на место втулку (170).
3. Вставьте новые уплотнительные кольца (168) и уплотнения (169) - проследите за правильным направлением кромок. Смажьте и замените (167).
4. Соберите оставшиеся детали, поместите на место уплотнительные кольца (173 и 174).

### Разборка главного воздушного клапана

1. Выньте клапанный блок (135) и промежуточную пластину (233), тем самым вы освободите доступ к прокладкам (132 и 166) и обратным клапанам (176).
2. Вставьте небольшую плоскошлифовальную отвертку в паз сбоку клапанного блока (135) и нажмите на язычок, чтобы снять промежуточную пластину (233), тем самым вы освободите вкладыш (140), тарелку клапана (141) и прокладку (200).
3. Снимите торцевую крышку (136), уплотнительное кольцо (137) и золотник (111).

### Повторная сборка главного воздушного клапана

1. Установите новые сальники П-образного сечения (139 и 138) на золотник (111) - **кромки должны быть обращены друг к другу.**
2. Вставьте золотник (111) в клапанный блок (135).
3. Вставьте прокладку (137) в торцевую крышку (136) и прикрепите торцевую крышку к клапанному блоку (135) при помощи концевых пластин (107) (если они предусмотрены) и винтов (105).
4. Поместите вкладыш клапана (140) и тарелку клапана (141) в клапанный блок (135). ПРИМЕЧАНИЕ: Установите вкладыш клапана (140) вогнутой стороной к тарелке клапана (141). Установите тарелку клапана (141) стороной с точечной отметкой к вкладышу клапана (140).
5. Поместите прокладку (200) и промежуточную пластину (233) в клапанный блок (135). Примечание: Установите промежуточную пластину (233) пазами вниз.
6. Установите прокладки (132 и 166) и обратные клапаны (176) на корпус (101).
7. Установите клапанный блок (135) и его компоненты в центральный корпус (101), закрепите при помощи винтов (134).



Рисунок 3

Модели **Is** PX15A-XXX-XXX  
PX15S-XXX-XXX

Модель **Is** PX15R-XXX-XXX

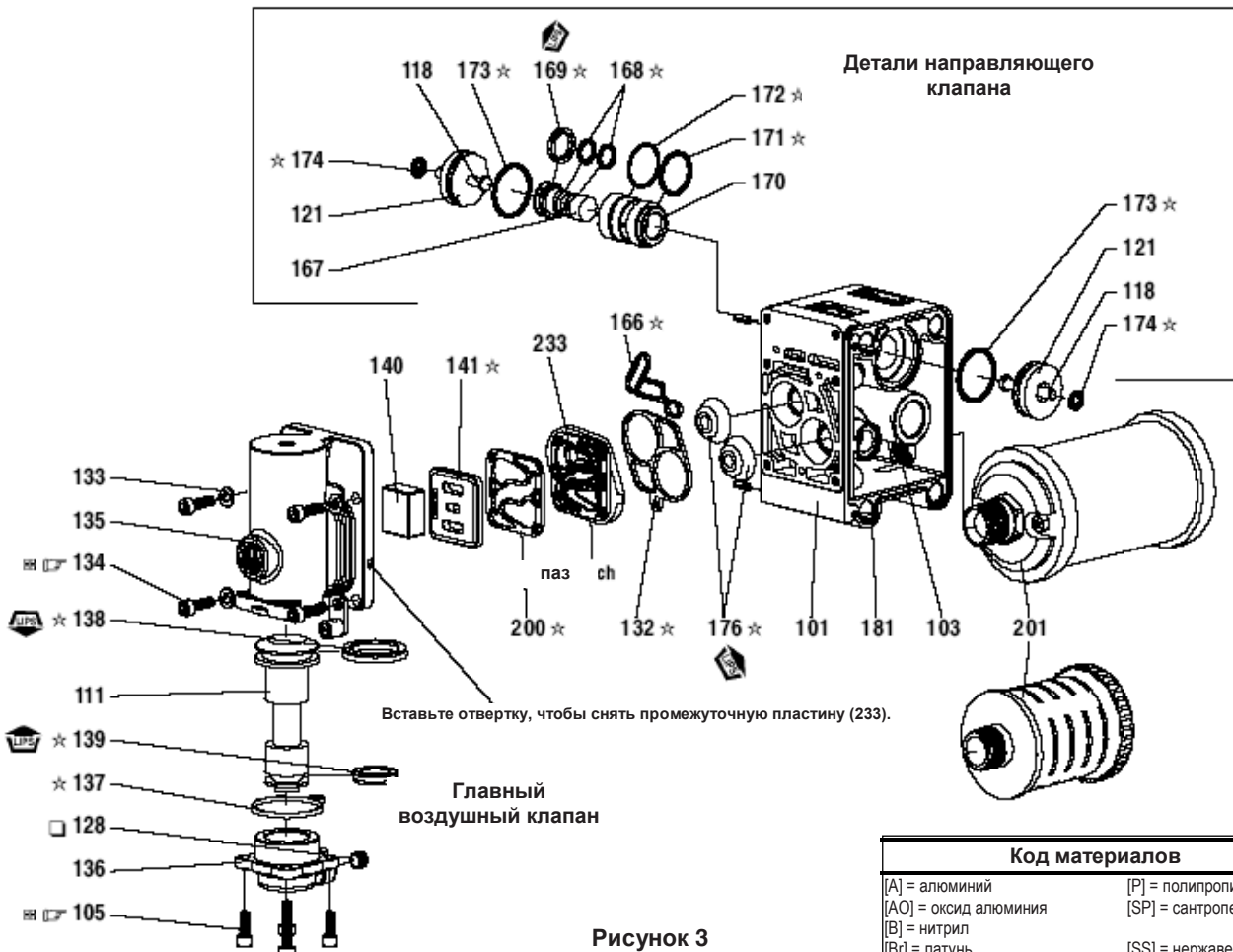
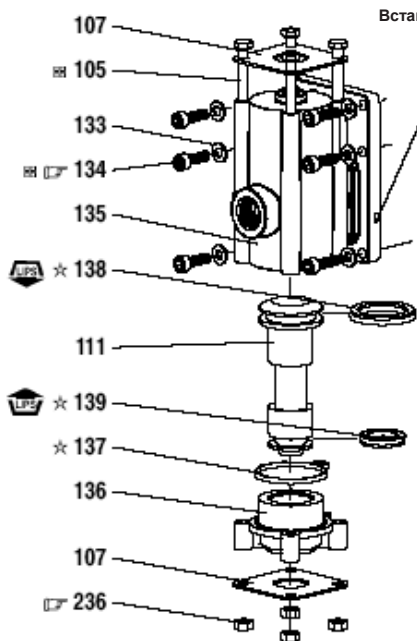

Код материалов

[A] = алюминий	[P] = полипропилен
[AO] = оксид алюминия	[SP] = сантропен
[B] = нитрил	[SS] = нержавеющая сталь
[Br] = латунь	[U] = полиуретан
[C] = углеродистая сталь	
[D] = ацеталь	
[P] = полипропилен	
[SP] = сантропен	
[SS] = нержавеющая сталь	
[U] = полиуретан	
[Z] = цинк	

Требования к моменту затяжки при сборке

**ПРИМЕЧАНИЕ:** Не допускайте перетяжки крепежных элементов.

PX15A-XXX-XXX и PX15S-XXX-XXX: Затяните винты (105 и 134) до 40-50 фут-фунт (4.5 – 5.6 Nm).

PX15R-XXX-XXX: Затяните винты (134) до 30-40 фут-фунт (3.4 – 4.5 Nm) и гайку (236) до 35-40 фут-фунт (4.0 – 4.5 Nm).

Смазка / герметики

★ Нанесите смазку FML-2 на все уплотнительные кольца, сальники П-образного сечения и сопряженные поверхности.

☐ во время сборки нанесите на резьбу ФУМ ленту.

☒ Нанесите противозадирный состав на резьбу во время сборки.

Заспартный сервисный комплект главного воздушного клапана доступен отдельно, включает в себя следующее:

637390-1 для моделей PD15R-XXX-XXX: 105 (4), 107 (2), 111, 132, 135, 136, 137, 138, 139, 140, 141, 166, 176 (2), 200, 233 и 236 (4)

637390-2 для моделей PE15R-XXX-XXX: 76, 105 (4), 107 (2), 111, 132, 135, 136, 137, 138, 139, 140, 141, 166, 176 (2), 200, 233 и 236 (4)

637390-3 для моделей PD15A-XXX-XXX: 105 (4), 111, 128, 132, 135, 136, 137, 138, 139, 140, 141, 166, 176 (2), 200 и 233

637390-4 для моделей PE15A-XXX-XXX: 76, 105 (4), 111, 128, 132, 135, 136, 137, 138, 139, 140, 141, 166, 176 (2), 200 и 233

637390-5 для моделей PD15S-XXX-XXX: 105 (4), 111, 128, 132, 135, 136, 137, 138, 139, 140, 141, 166, 176 (2), 200 и 233

637390-6 для моделей PE15S-XXX-XXX: 76, 105 (4), 111, 128, 132, 135, 136, 137, 138, 139, 140, 141, 166, 176 (2), 200 и 233

Утечка материала через выхлопное отверстие.

- Проверьте возможный разрыв мембраны.
- Проверьте степень затяжки винта мембраны (14).

В выпускаемом материале присутствуют пузырьки воздуха.

- Проверьте соединения всасывающих труб.
- Проверьте состояние уплотнительных колец, расположенных между всасывающим коллектором и фланцами насоса.
- Проверьте степень затяжки винта мембраны (14).

Двигатель стравливает воздух, либо глохнет.

- Осмотрите обратный клапан (176) для выявления повреждений или износа.
- Проверьте клапан/выхлопное отверстие на предмет засорения.

Низкая производительность

- Проверьте подачу воздуха.
- Проверьте выпускной шланг на предмет закупоривания.
- Проверьте выпускной шланг материала на возможный излом (препятствующий потоку).
- Проверьте шланг на стороне забора материала на возможный излом (препятствующий потоку) или повреждение.
- Проверьте насос на предмет кавитации, поскольку для беспрепятственного прохождения потока перекачиваемого материала (при его высокой вязкости) диаметр всасывающей трубки должен быть, как минимум, не меньше диаметра входного резьбового патрубка насоса. Всасывающий шланг должен быть особо прочным, рассчитанным на работу в условиях высокого разрежения.
- Проверьте все соединения на впускных коллекторах и стороне всасывания. Они должны быть герметичными.
- Осмотрите насос на возможное отложение твердых частиц в камере мембраны, либо в области седла.

Размеры

Размеры приводятся только для справки, указаны в дюймах и миллиметрах (мм).

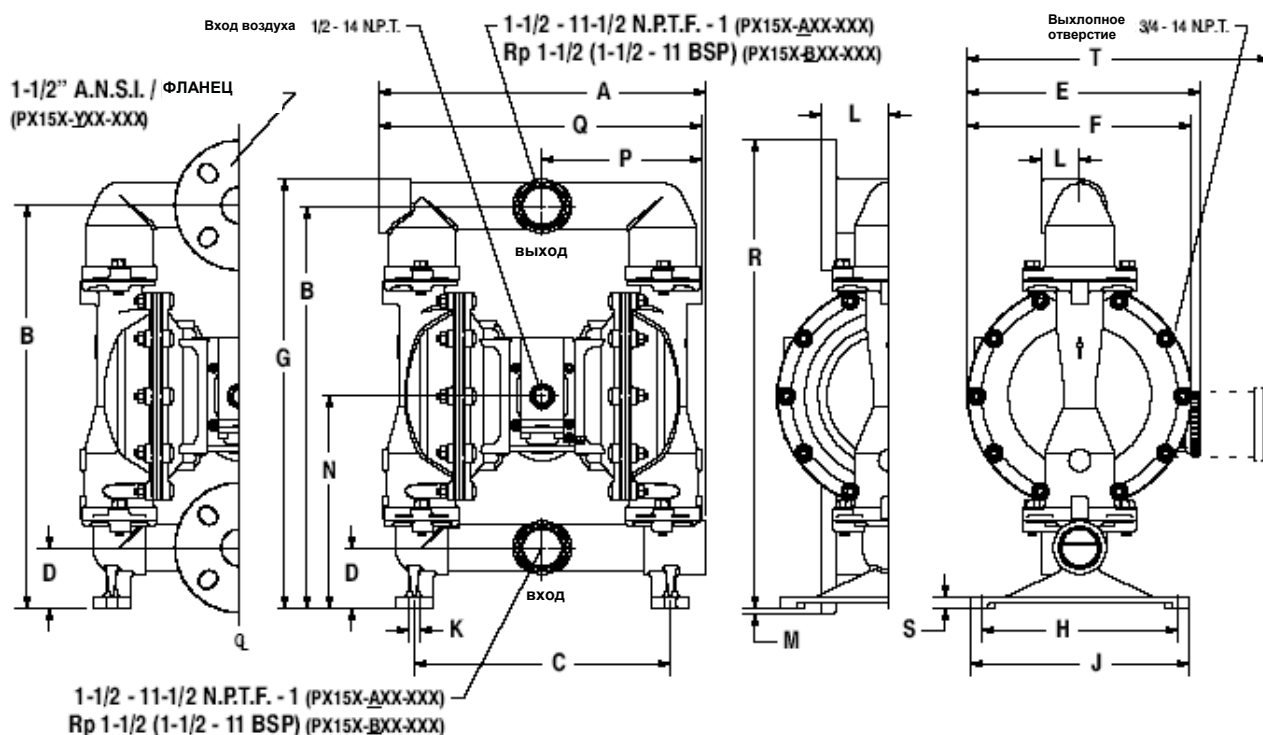

Рисунок 4

Размеры

A - см. ниже	F - 10-1/4" (260.4 мм)	L - см. ниже	R - 21-7/16" (543.9 мм)		
B - 18-3/8" (466.7 мм)	G - 19-5/8" (498.1 мм)	M - 1/4" (6.4 мм)	S - см. ниже		
C - 11-3/4" (298.5 мм)	H - 9" (228.6 мм)	N - 9-11/16" (246.0 мм)	T - см. ниже		
D - 2-3/4" (69.9 мм)	J - 10" (254.0 мм)	P - см. ниже			
E - см. ниже	K - 1/2" (12.7 мм)	Q - см. ниже			
	"A"	"L"	"P"	"Q"	"S"
PX15X- <u>X</u> AХ-XXX	14-7/8" (377.8 мм)	1-3/4" (44.5 мм)	7-7/32" (183.4 мм)	14-23/32" (373.9 мм)	1/2" (12.7 мм)
PX15X- <u>X</u> CХ-XXX	14-5/8" (371.5 мм)	1-3/4" (44.5 мм)	7-3/16" (182.6 мм)	14-1/2" (368.3 мм)	1/4" (6.4 мм)
PX15X- <u>X</u> HХ-XXX	14-9/16" (370.0 мм)	3-1/8" (79.4 мм)	7-3/16" (182.6 мм)	14-1/2" (368.3 мм)	1/4" (6.4 мм)
PX15X- <u>A</u> SХ-XXX, -BSX	14-25/32" (375.5 мм)	1-3/4" (44.5 мм)	7-9/32" (185.0 мм)	14-13/16" (375.5 мм)	15/32" (11.4 мм)
PX15X- <u>Y</u> SХ-XXX	14-9/16" (370.0 мм)	3-1/8" (79.4 мм)	7-9/32" (185.0 мм)	14-9/16" (370.0 мм)	15/32" (11.4 мм)
	"E"	"T"			
PX15A-XXX-XXX	нет данных	14-1/32" (356.2 мм)			
PX15R-XXX-XXX	11-3/32" (281.3 мм)	нет данных			
PX15S-XXX-XXX	нет данных	13-7/8" (352.4 мм)			